

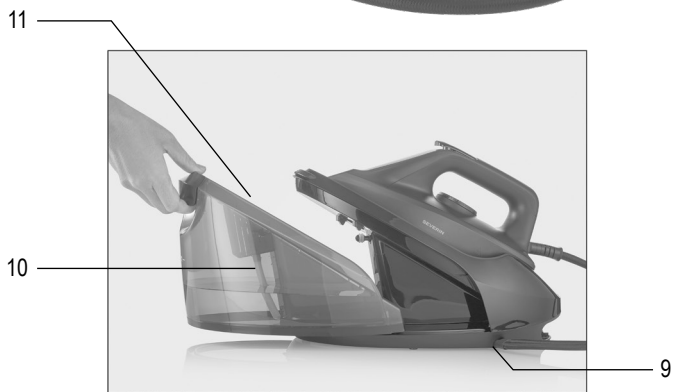

ART.-NO. **BA 003192**

DE	Gebrauchsanleitung	Bügelstation	6
GB	Instructions for use	Ironing Station	13
FR	Mode d'emploi	Station de repassage	19
NL	Gebruiksaanwijzing	Strijkstation	26
ES	Instrucciones de uso	Estación de planchado	33
IT	Manuale d'uso	Stazione di stiratura	40
DK	Brugsanvisning	Strygestation	47
SE	Bruksanvisning	Strykningsstation	53
FI	Käyttöohje	Silitysasema	59
PT	Manual de instruções	Estação de engomar	65
PL	Instrukcja obsługi	Stacja do prasowania	72
GR	Οδηγίες χρήσεως	Σταθμός σιδερώματος	79



Technische Daten / Technical Data / Caractéristiques techniques / Technische gegevens / Datos técnicos / Dati tecnici / Tekniske data / Tekniska data / Tekniset tiedot / Dados técnicos / Dane techniczne / Τεχνικά χαρακτηριστικά	
Art.Nr. / Item no. / Art. n° / Art.nr. / Nr. ° Art. / Num. art. / Artikelnr. / Art.nr. / Tuotenro / N.º Art.º / Nr art. / Αρ. πρ.	BA 003192
Leistungsaufnahme / Power consumption / Puissance absorbée / Stroomverbruik / Consumo de energía / Potenza assorbita / Strømforbrug / Prestandaupptagning / Ottoteho / Consumo energético / Pobór mocy / Ισχύς εισόδου	2000 – 2400 W
Spannung, Frequenz / Voltage, Frequency / Tension, Fréquence / Spanning, frequentie / Tensión, frecuencia / Tensione, Frequenza / Spænding, Frekvens / Spänning, Frekvens / Jännite, taajuus / Tensão, frequência / Napięcie, częstotliwość / Τάση, Συχνότητα	220 – 240 V~ 50-60 Hz
Schutzklasse / Protection class / Classe de protection / Veiligheidsklasse / Grado de protección / Classe di protezione / Beskyttelsesklasse / Skyddsklass / Kotelointiluokka / Classe de proteção / Stopień ochrony / Κατηγορία προστασίας	I
Gewicht / Weight / Poids / Gewicht / Peso / Peso / Vægt / Vikt / Paino / Peso / Waga / Βάρος	2,5 kg
Maße Gerät (B X T X H) / Appliance dimensions (W x D x H) / Dimensions de l'appareil (L x P x H) / Afmetingen apparaat (B X D X H) / Dimensiones del aparato (an x prof x al) / Dimensioni del dispositivo (L x P x A) / Apparats måt (B X D X H) / Enhetens mått (B X D X H) / Laitteen mitat (L x S x K) / Dimensões do aparelho (L x P x A) / Wymiary urządzenia (szer. x gł. x wys.) / Διαστάσεις συσκευής (Π X Β X Υ)	185 x 360 x 245 mm
Stromkabellänge / Power cable length / Longueur du câble d'alimentation / Netsnoerlengte / Longitud del cable de alimentación / Lunghezza cavo di alimentazione / Ledningslængde / Strömkabellängd / Virtajohdon pituus / Comprimento do cabo de alimentação / Długość kabla zasilającego / Μήκος καλωδίου τροφοδοσίας	~ 1,8 m

Technische Informationen zu den Betriebszuständen gemäß Ökodesign-Anforderungen (EU-Verordnung 2023/826) können mit dem QR-code oder unter dem Link '<https://severin.com/de-de/oekodesign-richtlinie/>' abgerufen werden.

Technical information on the operating states in accordance with ecodesign requirements (EU Regulation 2023/826) can be accessed using the QR code or at the link '<https://severin.com/de-de/oekodesign-richtlinie/>'.

Les informations techniques sur les états de fonctionnement conformément aux exigences d'écoconception (règlement européen 2023/826) peuvent être consultées avec le code QR ou sous le lien « <https://severin.com/de-de/oekodesign-richtlinie/> ».

Technische informatie over de bedrijfstoestanden volgens de eisen in overeenstemming met de vereisten voor ecologische ontwerpen (EU-verordening 2023/826) kan worden opgevraagd met de QR-code of via de link '<https://severin.com/de-de/oekodesign-richtlinie/>'.

Puede acceder a la información técnica relativa a los estados de funcionamiento, conforme a los requisitos de diseño ecológico (Reglamento de la UE 2023/826) con el código QR o en el enlace « <https://severin.com/de-de/oekodesign-richtlinie/> ».

Le informazioni tecniche sulle condizioni di funzionamento in conformità con i requisiti di progettazione ecocompatibile (Regolamento UE 2023/826) sono disponibili scansionando il codice QR o al link '<https://severin.com/de-de/oekodesign-richtlinie/>'.

Tekniske oplysninger om driftsbetingelserne i henhold til krav til miljøvenligt design (EU-forordning 2023/826) kan hentes med QR-koden eller via linket '<https://severin.com/de-de/oekodesign-richtlinie/>'.

Teknisk information om driftsförhållandena enligt de ekologiska designkraven (EU-förordning 2023/826) kan hämtas med QR-koden eller under länken '<https://severin.com/de-de/oekodesign-richtlinie/>'.



Ekosuunnitteluvaatimusten (EU:n asetus 2023/826) mukaiset tekniset tiedot käyttöolosuhteista voidaan hakea QR-koodilla tai linkistä '<https://severin.com/de-de/oekodesign-richtlinie/>'.

As informações técnicas sobre os estados de funcionamento de acordo com os requisitos de conceção ecológica (regulamento UE 2023/826) podem ser acedidas utilizando o código QR ou através da ligação '<https://severin.com/de-de/oekodesign-richtlinie/>'.

Informacje techniczne dotyczące warunków pracy zgodnie z wymogami ekoprojektu (rozporządzenie UE 2023/826) można uzyskać za pomocą kodu QR lub pod linkiem '<https://severin.com/de-de/oekodesign-richtlinie/>'.

Οι τεχνικές πληροφορίες για τις συνθήκες λειτουργίας σύμφωνα με τις απαιτήσεις οικολογικού σχεδιασμού (Κανονισμός ΕΕ 2023/826) μπορούν να ανακτηθούν με τον κωδικό QR ή στη σύνδεση '<https://severin.com/de-de/oekodesign-richtlinie/>'.



Bügelstation

Liebe Kundin, lieber Kunde,
die Gebrauchsanweisung sorgfältig vor der Benutzung des Gerätes durchlesen und für den weiteren Gebrauch aufbewahren. Das Gerät darf nur von Personen benutzt werden, die mit den Sicherheitsanweisungen vertraut sind.

Anschluss

Das Gerät nur an eine vorschriftsmäßig installierte Schutzkontaktsteckdose anschließen. Die Netzspannung muss der auf dem Typenschild des Gerätes angegebenen Spannung entsprechen. Das Gerät entspricht den Richtlinien, die für die CE-Kennzeichnung verbindlich sind.

Aufbau

1. Bügeleisen
2. Kontrollleuchte
3. Dampftaste
4. Handgriff
5. Reglerknopf
6. Verbindungsschlauch
7. Bedienfeld
8. Anschlussleitung mit Netzstecker
9. Typenschild (Geräteunterseite)
10. Wassertank
11. Wassereinfüll-Öffnung
12. Bügelsohle
13. Abstellfläche für Bügeleisen
14. Verriegelungstaste Bügeleisen

Sicherheitshinweise

- Das Gerät nur unter Aufsicht betreiben. Das Gerät darf nicht unbeaufsichtigt gelassen werden, während der Netzstecker eingesteckt ist.
- Das Gerät darf nicht benutzt werden, wenn es heruntergefallen ist und sichtbare Beschädigungen aufweist oder undicht ist.
- Das Gerät muss auf einer ebenen stabilen und wasserfesten Oberfläche benutzt und abgestellt werden.
- Das Bügeleisen nur auf der Abstellfläche der Basis abstellen. Niemals auf der Seite liegend ablegen.
- Um Gefährdungen zu vermeiden und um Sicherheitsbestimmungen einzuhalten, dürfen Reparaturen am Gerät,

der Anschlussleitung und dem Verbindungsschlauch nur durch unseren Kundendienst durchgeführt werden. Das Gerät daher im Reparaturfall zu unserem Kundendienst schicken (siehe separate Garantieerklärung).

- Vor jeder Reinigung den Netzstecker ziehen und das Gerät abkühlen lassen.
- Das Gerät darf aus Gründen der elektrischen Sicherheit nicht mit Flüssigkeiten behandelt oder gar darin eingetaucht werden.
- Der Netzstecker muss aus der Steckdose gezogen werden, bevor der Wasserbehälter mit Wasser gefüllt wird.
- Das Gerät kann von Kindern ab 8 Jahren sowie von Personen mit

reduzierten physischen, sensorischen oder mentalen Fähigkeiten oder Mangel an Erfahrung und/oder Wissen benutzt werden, wenn sie beaufsichtigt oder bezüglich des sicheren Gebrauchs des Gerätes unterwiesen wurden und die daraus resultierenden Gefahren verstanden haben.

- Kinder dürfen nicht mit dem Gerät spielen.
- Reinigung und Benutzer-Wartung dürfen nicht durch Kinder ohne Beaufsichtigung durchgeführt werden.
- Das Gerät und seine Anschlussleitung müssen während des Einschaltens oder Abkühlens außer der Reichweite von Kindern sein, die jünger als 8 Jahre

sind.

- Vor dem Verstauen des Gerätes muss es komplett abgekühlt sein.
- Kinder von Verpackungsmaterial fernhalten. Es besteht u.a. Erstickungsgefahr!
- Nicht in Betrieb nehmen, wenn die Anschlussleitung oder der Verbindungsschlauch einer unzulässigen Zugbelastung ausgesetzt worden sind. Eine Beschädigung ist von außen nicht immer erkennbar; deshalb das Gerät vor der nächsten Inbetriebnahme überprüfen lassen.
-  Dieses Symbol gibt an, dass beim Betrieb des Gerätes hohe Temperaturen an Gehäuse und Bügelsohle entstehen, die bei Berührung zu

Verbrennungen führen. Mögliche Gefahren können auch durch austretenden Dampf oder von heißem Wasser entstehen. Den Dampf nicht auf Personen richten.

Zur Handhabung nur den vorhandenen Handgriff benutzen.

- Das Gerät auch nur auf einer wärmebeständigen Unterlage und nicht auf heißen Oberflächen (z.B. Herdplatten o.ä.) oder in der Nähe von offenen Gasflammen abstellen.
- Die Anschlussleitung und der Verbindungsschlauch dürfen heiße Geräteteile nicht berühren und dürfen nicht um das Gerät gewickelt sein.
- Bevor das Gerät nach Gebrauch bewegt, gereinigt oder verstaut wird, muss es bis auf Zimmertemperatur abkühlen.
- Das verriegelte Gerät niemals am Handgriff des Bügeleisens tragen, sondern immer unter den Wasserbehälter greifen.
- **Den Netzstecker ziehen,**
 - nach jedem Gebrauch,
 - bei Störungen während des Betriebes,
 - vor jeder Reinigung.
- Den Netzstecker nicht an der Anschlussleitung aus der Steckdose

ziehen; sondern den Netzstecker anfassen. Den Netzstecker nicht mit nassen Händen anfassen.

- Wird das Gerät falsch bedient, oder zweckentfremdet verwendet, kann keine Haftung für evtl. auftretende Schäden übernommen werden.

Bestimmungsgemäße Verwendung

- Das Gerät dient zum Glätten von Textilien mit Hitze und Dampf.
- Die Textilien dürfen nicht während des Tragens geglättet werden.
- Das Gerät ist dazu bestimmt, im Haushalt und ähnlichen Anwendungen verwendet zu werden, wie z.B.
 - in Läden, Büros und ähnlichen Arbeitsumgebungen,
 - in landwirtschaftlichen Betrieben,
 - von Kunden in Hotels, Motels und weiteren typischen Wohnumgebungen,
 - in Frühstückspensionen.

Einfüllen von Wasser

- Nur frisches klares Leitungswasser oder destilliertes Wasser einfüllen. Kein Wasser aus dem Wäschetrockner, Wasser mit Zusätzen, parfümiertes Wasser, Reinigungsmittel, etc. einfüllen.
- Das Gerät ist weitgehend kalkunempfindlich bis zu einem mittleren Härtegrad des Wassers. Bei hartem Leitungswasser empfehlen wir entkalktes Wasser zu verwenden. Sind die Härtegrade des Wassers unbekannt, gibt das zuständige Wasserwerk Auskunft darüber.
- Sicherstellen, dass der Netzstecker

nicht eingesteckt ist.

- In die Griffmulde vom Wassertank fassen und den Wassertank nach vorne abnehmen.
- Wasser bis zur Max-Markierung (max. 1,8 l) durch die Öffnung in der Mitte in den Wassertank einfüllen.
- Den Wassertank von vorne auf die Basis setzen, bis er hörbar einrastet.
- Zum Trockenbügeln kann der Tank leer sein.

Allgemeine Hinweise zum Bügeln

Vor dem Bügeln prüfen, ob in das zu bügelnde Wäschestück eine Bügelvorschrift eingenäht ist.

- Die Bügelsymbole haben folgende Bedeutung:
 - Chemiefasern (niedrige Temperatur)
 - Seide und Wolle (mittlere Temperatur)
 - Baumwolle und Leinen (hohe Temperatur)
- Diese Kennzeichen befinden sich ebenfalls als Punktsymbole auf dem Reglerknopf des Bügeleisens.
- Die Wäschestücke (Gewebearten) in der Reihenfolge der Bügelsymbole sortieren und mit der niedrigsten Temperatureinstellung beginnen.
- Bei empfindlichen Geweben, oder wenn nicht bekannt ist aus welchem Material das Wäschestück besteht, eine Bügelprobe an einer nicht sichtbaren Stelle (z.B. Sauminnenkante) durchführen. Mit einer niedrigen Temperatureinstellung beginnen
- Wird Wäsche zum Bügeln im

Wäschetrockner getrocknet, sollte die Einstellung „Mangel trocken“ gewählt werden. Sehr trockene Wäsche lässt sich nicht mühelos glätten.



Erste Inbetriebnahme

Das Gerät vor der ersten Benutzung, wie im Abschnitt „Reinigung und Pflege - Entkalkung“ beschrieben, reinigen. Dadurch werden eventuelle Staubrückstände aus der Bügelsohle entfernt und der Eigengeruch des Gerätes abgebaut. Dabei für ausreichende Lüftung sorgen.

ECO & MAX-Modus





Nach dem Einschalten arbeitet das Gerät im Eco-Modus. Um in den Max-Modus mit maximaler Dampfabgabe zu wechseln, die Taste **Mode** drücken.

Automatische Abschaltung

- Wird das Bügeleisen für 10 Minuten nicht bewegt, schaltet das Gerät ab. Die Kontrollleuchte  am Bügeleisen blinkt.
- Zum Wiedereinschalten die Taste  drücken.
- Wird das Bügeleisen nicht bewegt, schaltet das Gerät nach weiteren 10 Minuten ganz ab und muss neu gestartet werden.

Bügeln

- Den Wassertank füllen wie unter ‚Wasser einfüllen‘ beschrieben.
- Das Bügeleisen auf die Abstellfläche der Basis stellen und den Netzstecker einstecken.

- Die Taste **Power** für ca. 1 Sekunde drücken.
- Die Kontrollleuchte am Bügeleisen blinkt und die Funktion **ECO** leuchtet.
- Falls gewünscht, mit der Taste **Mode** den **MAX**-Modus auswählen.
- Die gewünschte Temperatur am Reglerknopf unter Beachtung der Bügelsymbole einstellen.
- Das Gerät heizt auf und die Kontrollleuchte am Bügeleisen blinkt. Sobald die gewünschte Temperatur erreicht ist, leuchtet die Kontrollleuchte am Bügeleisen dauerhaft. Dieser Vorgang dauert ca. 60 Sekunden.
- Die Arretier-Taste  an der Basis drücken und das Bügeleisen abnehmen.
- Dampfbügeln ist nur im höheren Temperaturbereich möglich. Auf Position  am Reglerknopf wird kein Dampf abgegeben.
- Zum Dampfbügeln die Taste  gedrückt halten.
- Tipp!
Bevor Wäschestücke gebügelt werden, über ein altes Tuch bügeln und dabei mehrfach die Taste  betätigen, um eventuelle Staubrückstände aus den Dampfaustrittsöffnungen zu entfernen.
- Nach dem Gebrauch das Bügeleisen auf die Abstellfläche der Basis stellen und kurz warten, bis das Bügeleisen keinen Dampf mehr abgibt.
- Das Gerät durch Drücken der Taste **Power** ausschalten.
- Den Netzstecker aus der Steckdose ziehen.
- Bevor das Gerät bewegt, gereinigt oder verstaut wird, muss es bis auf

Zimmertemperatur abkühlen.

- Vor dem Verstauen die Arretier-Taste  drücken, um das Bügeleisen zu fixieren.

Dampfstoß

- Beim Dampfstoß wird aus der Bügelsohle ein starker Stoß heißer Dampf abgegeben. Dies erleichtert das Glätten von hartnäckigen Falten.
- Der Dampfstoß kann auch in vertikaler Richtung ausgeführt werden, um Textilien aufzufrischen.
- Für den Dampfstoß den Reglerknopf auf die Position SHOT stellen und warten bis die Kontrollleuchte am Bügeleisen konstant aufleuchtet.
- Dann die Taste  drücken. Der Dampfstoß wird abgegeben.
- Vor jedem neuen Dampfstoß warten, bis die Kontrollleuchte am Bügeleisen konstant leuchtet.

Reinigung und Pflege

- Vor der Reinigung den Netzstecker ziehen und das Gerät abkühlen lassen.
- Das Gerät darf aus Gründen der elektrischen Sicherheit nicht mit Flüssigkeiten behandelt oder gar darin eingetaucht werden.
- Das Gerät, falls erforderlich, nur mit einem leicht feuchten, fusselfreien Lappen abwischen.
- Um die Bügelsohle von Kalk- oder anderen Rückständen zu reinigen, genügt es die Sohle mit einem Woll- oder Stofflappen abzureiben, der mit einem Essig-Wasser-Gemisch getränkt ist.
- Keine scharfen oder scheuernden

Reinigungsmittel verwenden

Entkalkung

- Je nach Kalkgehalt des Wassers bilden sich Kalkrückstände im Gerät. Aus diesem Grund das Gerät regelmäßig reinigen/entkalken.
- **Der Garantieanspruch erlischt bei Geräten, die aufgrund mangelnder Entkalkung nicht einwandfrei funktionieren.**
- Das Gerät hat eine automatische Erinnerungsfunktion, wenn das Gerät entkalkt werden muss. Die Anzeige **Self clean** blinkt und es ertönen Signaltöne.
- Das Gerät in der Nähe eines Spül- oder Waschbeckens aufstellen.
- Den Wassertank bis zur Max-Markierung mit Wasser füllen. Keine Entkalkerlösung oder andere Reinigungsmittel einfüllen!
- Das Gerät auf die Abstellfläche stellen und den Netzstecker in eine Steckdose stecken.
- Das Gerät einschalten und den Reglerknopf auf eine beliebige Position stellen.
- Das Gerät in waagerechter Lage über ein Spül- oder Waschbecken halten.
- Die Taste  für ca. 3 Sekunden drücken. Die Anzeige **Self clean** blinkt, Signaltöne und Pumpgeräusche ertönen.
- Gerät hin und her schwenken, bis die Leuchte **Self clean** und die Signaltöne erlöschen und kein Dampf oder heißes Wasser mehr austritt. Dies dauert ca. 4 Minuten. Das Gerät schaltet automatisch ab.

- Der Entkalkungsprozess kann nicht abgebrochen werden.
- Nach dem Entkalken den Netzstecker ziehen und das Bügeleisen zum Abkühlen auf die Basis stellen.
- Nachdem die Bügelsohle abgekühlt ist, kann sie mit einem feuchten Tuch gereinigt werden.

Aufbewahrung

- Den Netzstecker aus der Steckdose ziehen und das Gerät vollständig abkühlen lassen.
- Den Wassertank abnehmen und Restwasser ausgießen.
- Das Bügeleisen zur Aufbewahrung auf die Abstellfläche der Basis stellen und mit der Arretier-Taste  verriegeln.

Ersatzteile und Zubehör

Ersatzteile oder Zubehör können bequem im Internet auf unserer Homepage www.severin.com unter dem Unterpunkt „Service Center/Ersatzteilesshop“ bestellt werden.

Entsorgung



Geräte, die mit diesem Symbol gekennzeichnet sind, müssen getrennt vom Hausmüll entsorgt werden. Diese Geräte enthalten wertvolle Rohstoffe, die wiederverwertet werden können. Eine ordnungsgemäße Entsorgung schützt die Umwelt und die Gesundheit Ihrer Mitmenschen. Ihre Gemeindeverwaltung bzw. Ihr Fachhändler gibt Auskunft über die ordnungsgemäße Entsorgung.

Ironing Station

Dear Customer,

Before using the appliance, please read the following instructions carefully and keep this manual for future reference. The appliance must only be used by persons familiar with these instructions.

Connection to the mains supply

The appliance should only be connected to an earthed socket installed in accordance with the regulations. Make sure that the supply voltage corresponds with the voltage marked on the rating label. This product complies with all binding CE labelling directives.

Familiarisation

1. Steam Iron
2. Indicator light
3. Steam button
4. Handle
5. Control knob
6. Connection hose
7. Control panel
8. Power cord with plug
9. Nameplate (appliance underside)
10. Water tank
11. Water-filling opening
12. Soleplate
13. Iron rest
14. Iron lock button

Important safety instructions

- Only use the appliance under supervision. Do not leave the appliance unattended while it is connected to the mains.
- Do not use the appliance if it has been dropped, shows any visible damage or is leaking.
- Always use and place the appliance on a flat, stable and waterproof surface.
- Place the iron only on the designated iron rest of the base unit. Never lay the iron on its side.
- To prevent hazards and to comply with safety regulations, repairs to the appliance, the power cord or the connection hose must only be carried out by our customer service. In the event of a fault, return the appliance to our customer

- service (see separate warranty statement).
- Before cleaning the appliance, ensure it is disconnected from the power supply and has cooled down completely.
 - To avoid the risk of electric shock, do not clean the appliance with water and do not immerse it in water.
 - Always unplug the appliance before filling the water tank.
 - This appliance may be used by children (at least 8 years of age) and by persons with reduced physical, sensory or mental capabilities, or lacking experience and knowledge, provided they have been given supervision or instruction concerning the use of the appliance and fully understand all dangers and safety precautions involved.
 - Children must not be permitted to play with the appliance.
 - Children must not be permitted to carry out any cleaning or maintenance work on the appliance unless they are supervised and at least 8 years of age.
 - Keep the appliance and its power cord out of reach of children under 8 years of age while it is heating up or cooling down.
 - Allow the appliance to cool down completely before storing it.
 - **Caution:** Keep any packaging materials well away from children – these are a potential source of danger, e.g. of suffocation.
 - Do not operate the appliance if the power

cord or the connection hose has been subjected to excessive tension or strain. Damage is not always visible from the outside; therefore, have the appliance inspected before using it again.

-  This symbol indicates that the casing and the soleplate may become very hot during operation and can cause burns if touched. Additional hazards may result from escaping steam or hot water. Never direct the steam towards people. Always handle the appliance using the handle provided.

- The iron should only be placed on heat-resistant surfaces, never near hot surfaces (eg hot-plates) or in the vicinity of open gas flames.
- The power cord and the connection hose must not come into contact with hot parts of the appliance and must not be wrapped around it.
- After use, allow the appliance to cool

down to room temperature before moving, cleaning or storing it.

- Never carry the locked iron by its handle; always support it from underneath the water tank.
- **Always remove the plug from the wall socket**
 - after use,
 - in case of any malfunction,
 - before cleaning the appliance.
- Do not take the power plug out of the socket by pulling on the power cord, but hold the power plug to take it out. Never touch the mains plug with wet hands.
- No responsibility is accepted if damage results from improper use, or if these instructions are not complied with.

Intended Use

- The appliance is designed for smoothing textiles using heat and steam.
- Do not iron garments while they are being worn.
- This appliance is intended for household use and similar applications, such as
 - in shops, offices and similar work environments,
 - in agricultural settings,
 - by customers in hotels, motels and other typical residential environments,
 - in establishments offering bed and breakfast.

Filling with water

- Fill the appliance only with fresh, clear tap water or distilled water. Do not use water from a tumble dryer, water containing additives, perfumed water or cleaning agents.
- The appliance is generally resistant to limescale up to medium water hardness. If the tap water in your area is hard, we recommend using demineralised water. If you are unsure about local water hardness levels, your water supplier can provide this information.
- Ensure that the power plug is **disconnected**.
- Grip the recess on the water tank and pull the tank forward to remove it.
- Fill the water tank with water through the central opening up to the MAX mark (max. 1.8 l).
- Refit the water tank onto the base from the front until it audibly locks into place.
- For dry ironing, the tank may remain empty.

General information about ironing

Always check first whether a label with ironing instructions is attached to the article to be ironed.

- The meaning of the ironing symbols is as follows:
 - synthetics
(low temperature)
 - silk and wool
(medium temperature)
 - cotton and linen
(high temperature)
- These symbols also appear as dot markings on the iron's control knob.

- Laundry to be ironed should be sorted according to the fabric ironing temperature. Follow the ironing symbols and start with the lowest temperature.
- When ironing highly sensitive fabrics, or if you are not sure about the fabrics, you may carefully test-iron at a non-visible point, e.g. inside of seam. Start with the lowest temperature.
- If the laundry is being dried in a dryer before ironing, the temperature should be adjusted to "iron dry". Very dry fabrics are difficult to iron.



Start up

Before first use, clean the appliance as described in the "Cleaning and Care – Descaling" section. This removes any residual dust from the soleplate and eliminates the appliance's initial odour. Ensure adequate ventilation during this process.





ECO and MAX mode

After switching on, the appliance starts in ECO mode. To switch to MAX mode for maximum steam output, press the **Mode** button.

Automatic shutdown

- The iron will automatically switch off if it is not moved for 10 minutes. The indicator light  on the iron will flash.
- To switch the iron back on, press the  button.
- If the iron remains unmoved, it will switch off completely after a further 10 minutes and must then be restarted.

Ironing

- Fill the water tank as described under “*Filling with Water*”.
- Place the iron on the iron rest of the base unit and plug the appliance into the mains.
- Press the **Power** button for approximately 1 second.
- The indicator light on the iron flashes, and the **ECO** function light illuminates.
- If required, select **MAX** mode using the **Mode** button.
- Set the desired temperature on the control knob, referring to the ironing symbols.
- The appliance heats up, and the indicator light on the iron continues to flash. Once the selected temperature has been reached, the indicator light remains steadily lit. This process takes approximately 60 seconds.
- Press the lock button  on the base and lift the iron off.
- Steam ironing is only possible at higher temperature settings. No steam is released at the  setting on the control knob.
- For steam ironing, keep the  button pressed.
- **Tip!**
Before ironing garments, iron over an old cloth and press the  button several times to clear any dust residues from the steam outlets.
- After use, place the iron on the iron rest of the base unit and wait briefly until no more steam is emitted.
- Switch the appliance off by pressing the **Power** button.

- Disconnect the power plug from the socket.
- Allow the appliance to cool down to room temperature before moving, cleaning or storing it.
- Press the lock button  before storage to secure the iron.

Steam Jet

- The steam shot function releases a powerful burst of hot steam from the soleplate, helping to smooth stubborn creases.
- The steam jet function may also be used with the iron held vertically, to restore the surface of fabrics.
- For a steam shot, set the control knob to the **SHOT** position and wait until the indicator light on the iron remains steadily lit.
- Then press the  button. The steam shot will be released.
- Before performing another steam shot, wait until the indicator light is steadily illuminated again.

Cleaning and Care

- Before cleaning the appliance, ensure it is disconnected from the power supply and has cooled down completely.
- To avoid the risk of electric shock, do not clean the appliance with water and do not immerse it in water.
- If required, wipe the appliance only with a slightly damp, lint-free cloth.
- To remove limescale or other residues from the soleplate, simply rub it with a woollen or cotton cloth soaked in a vinegar-water solution.

- Do not use abrasives or harsh cleaning solutions.

Descaling

- Depending on the hardness of your water, limescale deposits may build up inside the appliance. For this reason, the appliance should be descaled regularly.
- **The warranty will be void if the appliance malfunctions due to insufficient descaling.**
- The appliance features an automatic reminder when descaling is required. The **Self Clean** indicator will flash, and audible signals will sound.
- Place the appliance near a sink or washbasin.
- Fill the water tank with clean water up to the **MAX** mark. Do not add descaling solutions or any other cleaning agents!
- Place the appliance on the iron rest and plug it into a mains socket.
- Switch on the appliance and set the control knob to any position.
- Hold the appliance horizontally over a sink or washbasin.
- Press and hold the  button for approximately 3 seconds. The **Self Clean** indicator will flash, and audible signals and pump noises will be heard.
- Gently move the appliance back and forth until the **Self Clean** indicator and signals stop and no more steam or hot water is emitted. This process takes around 4 minutes. The appliance will switch off automatically.
- The descaling process cannot be interrupted.

- After descaling, unplug the iron and place it on the base unit to cool.
- Allow the soleplate to cool down before cleaning it with a damp, lint-free cloth.

Storage

- Unplug the appliance and allow it to cool down completely.
- Remove the water tank and discard any remaining water.
- For storage, place the iron on the iron rest of the base unit and secure it with the lock button .

Disposal



Devices marked with this symbol must be disposed of separately from your household waste, as  they contain valuable materials which can be recycled. Proper disposal protects the environment and human health. Your local authority or retailer can provide information on the matter.

Station de repassage

Chère cliente, Cher client,

Avant d'utiliser cet appareil, veuillez lire soigneusement les instructions suivantes et conserver ce manuel pour future référence. L'appareil doit être utilisé exclusivement par des personnes familiarisées avec les présentes instructions.

Branchement à la prise secteur

Cet appareil ne doit être branché que sur une prise de courant avec terre installée selon les normes en vigueur. Assurez-vous que la tension d'alimentation correspond à la tension indiquée sur la fiche signalétique. Ce produit est conforme aux directives obligatoires relatives au marquage CE.

Nomenclature

1. Fer à repasser
2. Voyant lumineux
3. Bouton vapeur
4. Poignée
5. Bouton de réglage
6. Tuyau de raccordement
7. Tableau de commande
8. Cordon d'alimentation avec fiche
9. Plaque signalétique (à la base)
10. Réservoir d'eau
11. Orifice de remplissage d'eau
12. Semelle
13. Surface de rangement du fer à repasser
14. Bouton de verrouillage du fer à repasser

Règles de sécurité importantes

- L'appareil ne doit être utilisé que sous surveillance. L'appareil ne doit pas être laissé sans surveillance lorsque la fiche secteur est branchée.
- L'appareil ne doit pas être utilisé s'il est tombé et présente des dommages visibles ou s'il fuit.
- L'appareil doit être utilisé et posé sur une surface plane, stable et étanche.
- Ne posez le fer à repasser que sur la surface de rangement de la base. Ne posez jamais l'appareil sur le côté.
- Afin d'éviter tout danger et de respecter les consignes de sécurité, les réparations sur l'appareil, le câble d'alimentation et le tuyau de raccordement doivent être effectuées

exclusivement par notre service clientèle. En cas de réparation, veuillez donc envoyer l'appareil à notre service clientèle (voir déclaration de garantie séparée).

- Débranchez toujours la fiche de la prise murale et laissez refroidir avant de nettoyer l'appareil.
- Pour éviter le risque de chocs électriques, ne pas nettoyer l'appareil à l'eau et ne pas le plonger dans l'eau.
- La fiche secteur doit être débranchée de la prise avant de remplir le réservoir d'eau.
- Cet appareil peut être utilisé par des enfants (à partir de 8 ans) et par des personnes souffrant de déficiences physiques, sensorielles ou mentales,

ou manquant d'expérience ou de connaissances, s'ils ont été formés à l'utilisation de l'appareil et ont été supervisés, et s'ils en comprennent les dangers et les précautions de sécurité à prendre.

- Les enfants ne sont pas autorisés à jouer avec l'appareil.
- Les enfants ne doivent pas être autorisés à nettoyer ou entretenir l'appareil à moins d'être supervisés et d'avoir plus de 8 ans.
- L'appareil et son câble d'alimentation doivent être hors de portée des enfants de moins de 8 ans pendant la mise en marche ou le refroidissement.
- Avant de ranger l'appareil, il doit être complètement refroidi.
- **Attention** : Tenez

les enfants à l'écart des emballages, qui représentent un risque potentiel, par exemple, de suffocation.

- Ne mettez pas l'appareil en service si le câble d'alimentation ou le tuyau de raccordement ont été soumis à une traction excessive. Les dommages ne sont pas toujours visibles de l'extérieur ; c'est pourquoi vous devez faire contrôler l'appareil avant la prochaine mise en service.

-  Ce symbole indique que lors du fonctionnement de l'appareil, le boîtier et la semelle atteignent des températures élevées qui peuvent causer des brûlures en cas de contact. La vapeur qui s'échappe ou l'eau chaude peuvent également présenter des

dangers. Ne dirigez pas la vapeur vers des personnes. Pour la manipulation, utiliser uniquement la poignée prévue à cet effet.

- Le fer doit être posé uniquement sur des surfaces résistants à la chaleur, et jamais sur des surfaces chaudes (par ex. des plaques de cuisson) ou à proximité de flammes de gaz à l'air libre.
- Le cordon d'alimentation et le tuyau de raccordement ne doivent pas toucher les parties chaudes de l'appareil et ne doivent pas être enroulés autour de l'appareil.
- Avant de déplacer, nettoyer ou ranger l'appareil après utilisation, vous devez le laisser refroidir à température ambiante.
- Ne portez jamais l'appareil verrouillé par la poignée du fer à repasser, mais saisissez-le toujours sous le réservoir d'eau.
- **Débranchez toujours la fiche de la prise murale**
 - après l'emploi,
 - en cas de fonctionnement défectueux,
 - avant de nettoyer l'appareil.
- Ne débranchez pas l'appareil en tirant sur le cordon ; tirez toujours sur la fiche. Ne touchez pas la fiche avec les mains mouillées.
- Aucune responsabilité n'est acceptée en cas de dégâts dus à une mauvaise utilisation ou si on ne se conforme pas à ces consignes.

Utilisation conforme

- L'appareil sert à repasser les textiles grâce à la chaleur et la vapeur.
- Les textiles ne doivent pas être repassés pendant qu'ils sont portés.
- L'appareil est destiné à un usage dans des applications domestiques et similaires, telles que :
 - dans les magasins, les bureaux et environnements de travail similaires,
 - dans des exploitations agricoles,
 - par des clients dans les hôtels, les motels et autres environnements résidentiels typiques,
 - dans des chambres d'hôtes.

Remplissage du réservoir

- Versez uniquement de l'eau du robinet fraîche et claire ou de l'eau distillée. Ne versez pas d'eau provenant du sèche-linge, d'eau additionnée d'additifs, d'eau parfumée, de détergent, etc.
- L'appareil est largement insensible au calcaire jusqu'à un degré de dureté moyen de l'eau. Au cas où l'eau du robinet est trop dure, nous recommandons d'utiliser de l'eau décalcifiée. Si le degré de dureté de l'eau n'est pas connu, l'usine de distribution d'eau compétente peut vous renseigner à ce sujet.
- Assurez-vous que la fiche secteur n'est **pas** branchée.
- Saisissez le réservoir d'eau par sa poignée encastrée et retirez-le vers l'avant.
- Versez de l'eau jusqu'au repère maximal (max. 1,8 l) dans le réservoir d'eau par l'orifice situé au milieu.

- Placez le réservoir d'eau sur la base par l'avant jusqu'à ce qu'il s'enclenche de manière audible.
- Pour le repassage à sec, le réservoir peut être vide.

Renseignements pratiques

D'abord vérifiez toujours s'il y a des instructions particulières pour le repassage attachées à l'article à repasser.

- Ci-après voici la signification des symboles de repassage:
 - tissus synthétiques (température minimum)
 - soie et laine (température moyenne)
 - coton et lin (température élevée)
- Ces symboles sont également représentés sous forme de points sur le bouton de réglage du fer à repasser.
- Le linge à repasser doit être trié selon le degré de température qu'il nécessite pour être repassé. Suivez les symboles et commencez par la température la plus basse.
- Quand vous repassez des tissus très délicats, ou si vous n'êtes pas sûrs de la température qu'il faut employer, vous pouvez faire un essai sur un endroit non visible de l'article à repasser, sur la partie intérieure d'une couture par exemple. Commencez par la température la plus basse.
- Si vous séchez votre linge dans un sèche-linge, nous vous conseillons de régler la température de ce dernier sur position "humide". Des tissus très secs sont difficiles à repasser.



Première utilisation

Avant la première utilisation, nettoyez l'appareil comme décrit dans la section « Nettoyage et entretien - Détartrage ». Cela permet d'éliminer les éventuels résidus de poussière de la semelle du fer et de neutraliser l'odeur propre à l'appareil. Assurez-vous que la ventilation soit suffisante.

Mode ECO & MAX

Après la mise sous tension, l'appareil fonctionne en mode Eco. Pour passer en mode Max avec un débit de vapeur maximal, appuyez sur le bouton **Mode**.





Arrêt automatique

- Si le fer n'est pas utilisé pendant 10 minutes, l'appareil s'éteint automatiquement. Le voyant lumineux  du fer à repasser clignote.
- Appuyez sur la touche  pour le rallumer.
- Si le fer n'est pas déplacé, l'appareil s'éteint complètement après 10 minutes supplémentaires et doit être redémarré.

Repassage

- Remplissez le réservoir d'eau comme décrit sous « Remplissage d'eau ».
- Placez le fer à repasser sur la surface de rangement de la base et branchez la fiche secteur.
- Appuyez sur le bouton **Power** pendant environ 1 seconde.
- Le voyant lumineux du fer à repasser clignote et la fonction **ECO** s'allume.
- Si vous le souhaitez, à l'aide de la touche **Mode**, vous pouvez sélectionner

le mode **MAX**.

- Réglez la température souhaitée à l'aide du bouton de réglage en tenant compte des symboles de repassage.
- L'appareil chauffe et le voyant lumineux du fer à repasser clignote. Une fois que la température souhaitée est atteinte, le voyant lumineux du fer à repasser s'allume en continu. Cette opération dure environ 60 secondes.
- Appuyez sur le bouton de verrouillage  sur la base et retirez le fer à repasser.
- Le repassage à la vapeur n'est possible qu'à une température élevée. Lorsque le bouton de réglage est en position , aucune vapeur n'est émise.
- Pour le repassage à la vapeur, appuyez sur la touche  et maintenez-la enfoncée.
- Conseil !
Avant de repasser le linge, repassez un vieux chiffon et appuyez plusieurs fois sur la touche  pour éliminer les éventuels résidus de poussière des orifices de sortie de vapeur.
- Après utilisation, placez le fer à repasser sur la surface de rangement de la base et patientez quelques instants jusqu'à ce qu'il ne dégage plus de vapeur.
- Éteignez l'appareil en appuyant sur le bouton **Power**.
- Débranchez la fiche d'alimentation de la prise de courant.
- Avant de déplacer, nettoyer ou ranger l'appareil, vous devez le laisser refroidir jusqu'à la température ambiante.
- Avant de ranger le fer, appuyez sur le bouton de verrouillage  pour le bloquer en position.

Jet de vapeur

- Lors de l'effet pressing, un puissant jet de vapeur chaude est émis par la semelle du fer. Cela facilite le lissage des plis tenaces.
- La fonction de jet de vapeur peut aussi être utilisée avec le fer tenu verticalement, pour ôter froissements et plis des tissus.
- Pour obtenir un effet pressing, placez le bouton de réglage sur la position **SHOT** et patientez que le voyant lumineux du fer à repasser s'allume en permanence.
- Appuyez ensuite sur la touche . L'effet pressing est activé.
- Avant chaque nouvel effet pressing, patientez que le voyant lumineux du fer à repasser s'allume en permanence.

Soins et entretien

- Débranchez toujours la fiche de la prise murale et laissez refroidir avant de nettoyer l'appareil.
- Pour éviter le risque de choc électrique, ne nettoyez pas l'appareil à l'eau et ne le plongez pas dans l'eau.
- Si nécessaire, essuyez l'appareil uniquement à l'aide d'un chiffon légèrement humide et non pelucheux.
- Pour nettoyer la semelle du fer à repasser et éliminer les résidus de calcaire ou autres, vous devez la frotter à l'aide d'un chiffon en laine ou en tissu imbibé d'un mélange d'eau et de vinaigre.
- N'utilisez pas de produits d'entretien détergents ou abrasifs.

Détartrage

- En fonction de la teneur en calcaire de l'eau, des résidus de calcaire se forment dans l'appareil. Pour cette raison, nettoyez/détartrez régulièrement l'appareil.
- **Aucune réclamation en matière de garantie ne sera prise en compte si l'appareil ne fonctionne pas correctement en raison d'un détartage insuffisant.**
- L'appareil dispose d'une fonction Rappel automatique lorsqu'il doit être détarté. Le voyant lumineux **Nettoyage automatique** clignote et des signaux sonores retentissent.
- Placez l'appareil à proximité d'un évier ou d'un lavabo.
- Remplissez le réservoir d'eau jusqu'au repère Max. Ne versez pas de solution détartante ou d'autres produits de nettoyage !
- Placez l'appareil sur la surface de rangement et branchez la fiche secteur dans une prise.
- Allumez l'appareil et placez le bouton de réglage dans n'importe quelle position.
- Maintenez l'appareil en position horizontale au-dessus d'un évier ou d'un lavabo.
- Appuyez sur la touche  pendant environ 3 secondes. Le voyant lumineux **Auto-nettoyage** clignote, et vous entendez des signaux sonores et des bruits de pompe.
- Agitez l'appareil de l'avant vers l'arrière jusqu'à ce que le voyant **Self clean** et les signaux sonores s'éteignent et qu'il n'y ait plus de sortie de vapeur ou d'eau

chaude. Cela prend environ 4 minutes.
L'appareil s'éteint automatiquement.

- Le processus de détartrage ne peut pas être interrompu.
- Après le détartrage, débranchez le fer et placez-le sur sa base pour le laisser refroidir.
- Laissez refroidir la semelle avant de la nettoyer à l'aide d'un chiffon humide non-pelucheux.

Rangement

- Débranchez la fiche secteur de la prise murale et laissez l'appareil refroidir complètement.
- Retirez le réservoir d'eau et videz l'eau résiduelle.
- Placez le fer à repasser sur la surface de rangement de la base et verrouillez-le à l'aide du bouton de verrouillage .

Mise au rebut



Les appareils qui portent ce symbole doivent être collectés et traités séparément de vos  déchets ménagers, car ils contiennent des matériaux précieux qui peuvent être recyclés. En vous débarrassant correctement de ces appareils, vous contribuez à la prévention de potentiels effets négatifs sur la santé humaine et l'environnement. Votre mairie ou le magasin auprès duquel vous avez acquis l'appareil peuvent vous donner des informations à ce sujet.

Strijkstation

Beste Klant,

Voordat men dit apparaat gebruikt, moet men de volgende instructies goed doorlezen en bewaar dit manuaal voor latere referentie. Dit apparaat moet alleen gebruikt worden door personen bekend met de gebruiksaanwijzing.

Aansluiting

Dit apparaat mag alleen aangesloten worden op een geaard stopcontact wat op de juiste wijze geïnstalleerd is. Zorg ervoor dat de netspanning overeenkomt met de spanning zoals aangegeven op het typeplaatje. Dit produkt komt overeen met de richtlijnen aangegeven op het CE-label.

Opbouw

1. Strijkijzer
2. Indicatielampjes
3. Stoomtoets
4. Handgreep
5. Regelknop
6. Aansluitslang
7. Bedieningspaneel
8. Snoer met stekker
9. Typeplaatje (aan de onderzijde)
10. Watertank
11. Watervulopening
12. Strijkzool
13. Onderstel voor strijkijzer
14. Vergrendelingsknop strijkijzer

Belangrijke veiligheidsvoorschriften

- Het apparaat alleen onder toezicht gebruiken. Laat het apparaat niet onbeheerd achter als de stekker in het stopcontact zit.
- Het apparaat mag niet worden gebruikt als het is gevallen en zichtbare schade vertoont of niet dicht is.
- Het apparaat moet op een vlakke, stabiele en waterdichte ondergrond worden geplaatst en gebruikt.
- Plaats het strijkijzer alleen op het onderstel van de basis. Leg het nooit op zijn kant.
- Om gevaar te vermijden en om te voldoen aan veiligheidsvoorschriften, mogen reparaties aan het apparaat en het netsnoer de aansluitslang alleen

door onze klantenservice worden uitgevoerd. Stuur daarom bij reparatie het apparaat naar onze klantenservice (zie aparte garantiebepalingen).

- Haal altijd de stekker uit het stopcontact en laat het apparaat geheel afkoelen voordat men het schoonmaakt
- Om elektrische schokken te voorkomen maak dit apparaat nooit schoon met water en dompel het nooit onder.
- Voordat de watertank met water wordt gevuld, moet de stekker uit het stopcontact worden gehaald.
- Dit apparaat mag gebruikt worden door kinderen (tenminste 8 jaar oud) en door personen met verminderde fysieke, zintuigelijke of mentale bekwaanheden, of gebrek van ervaring en kennis, wanneer deze onder begeleiding zijn of instructies ontvangen hebben over het gebruik van dit apparaat en volledig de gevaren en veiligheidsvoorschriften begrijpen.
- Kinderen mogen niet met het apparaat spelen.
- Kinderen mogen in geen geval dit apparaat schoonmaken of onderhoudswerkzaamheden uitvoeren behalve wanneer onder toezicht van een volwassene en ze tenminste 8 jaar oud zijn.
- Het apparaat en het netsnoer moeten tijdens het inschakelen of afkoelen buiten het bereik van kinderen jonger dan 8 jaar

worden gehouden.

- Het apparaat moet volledig zijn afgekoeld voordat u het opbergt.
- **Waarschuwing:** houdt kinderen weg van inpakmateriaal, daar deze een bron van gevaar zijn b.v. door verstikking.
- Niet in gebruik nemen indien het netsnoer of aansluitslang aan een ontoelaatbare trekbelasting is blootgesteld. Schade is niet altijd van buitenaf zichtbaar; laat het apparaat daarom controleren voordat u het weer gebruikt.
-  Dit symbool geeft aan dat er tijdens het gebruik van het apparaat hoge temperaturen ontstaan op de behuizing en de strijkzool. Bij contact kunnen er brandwonden ontstaan. Mogelijke

gevaren kunnen ook ontstaan door ontsnappende stoom of heet water. Richt de stoom niet op personen. Gebruik alleen de aanwezige handgreep voor bediening.

- Het strijkijzer moet alleen op hittebestendige oppervlakken geplaatst worden, nooit bij hete oppervlakken (b.v. kookplaten) of in de buurt van gasvlammen.
- Het netsnoer en de aansluitslang mogen niet in aanraking komen met hete onderdelen van het apparaat en mogen niet om het apparaat heen worden gewikkeld.
- Voordat het apparaat na gebruik wordt verplaatst, schoongemaakt of opgeborgen, moet het afkoelen tot kamertemperatuur.
- Pak het vergrendelde apparaat nooit vast aan de handgreep van het strijkijzer, maar pak het altijd vast onder het waterreservoir.
- **Verwijder altijd de stekker uit het stopcontact:**
 - na gebruik,
 - wanneer het apparaat niet werkt,
 - wanneer men het apparaat schoonmaakt.
- Trek de stekker niet aan het snoer uit het stopcontact, maar pak de stekker vast. Raak de stekker niet met natte

handen aan.

- Wordt dit apparaat op een verkeerde manier gebruikt of worden de veiligheidsregels niet gevolgt, dan kan de fabrikant niet aansprakelijk worden gesteld voor eventuele schades.

Beoogd gebruik

- Het apparaat wordt gebruikt om textiel glad te strijken met behulp van hitte en stoom.
- De textiel mag niet gestreken worden tijdens het dragen.
- Het apparaat is bedoeld voor huishoudelijk gebruik en soortgelijke toepassingen, bijv.
 - in winkels, kantoren en soortgelijke werkomgevingen,
 - in landbouwbedrijven,
 - door klanten in hotels, motels en andere typische woonomgevingen,
 - in bed & breakfasts.

Vullen met water

- Vul de tank uitsluitend met vers, helder kraanwater of gedestilleerd water. Voeg geen water toe uit de wasdroger, water met toevoegingen, geparfumeerd water, reinigingsmiddelen, etc.
- Het apparaat is grotendeels bestand tegen kalkaanslag tot een gemiddelde waterhardheid. Bij hard kraanwater raden wij u aan om ontkalkt water te gebruiken. Als de hardheid van het water niet bekend is, kunnen de verantwoordelijke waterleidingbedrijven u hierover informeren.
- Zorg ervoor dat de stekker **niet** in het stopcontact zit.

- Pak de handgreep van het waterreservoir vast en verwijder het waterreservoir door het naar voren te trekken.
- Vul het waterreservoir via de opening in het midden met water tot aan de max-markering (max. 1,8 l).
- Plaats het waterreservoir vanaf de voorkant op de basis totdat u een hoorbaar klikgeluid hoort.
- Voor het droog strijken kan het reservoir leeggemaakt worden.

Informatie voor het strijken

Controleer eerst of het te strijken artikel een label heeft met strijkinstructies.

- Onderstaande strijksymbolen hebben de volgende betekenis:
 - kunstvezels (lage temperatuur)
 - zijde en wol (middelmatte temperatuur)
 - katoen en linnen (hoge temperatuur)
- Deze markeringen vindt u ook terug als puntsymbolen op de bedieningsknop van het strijkijzer.
- Sorteert het strijkgoed (op volgorde van strijkt temperatuur- zie internationale aanduidingen) en begin met het strijken van de meest gevoelige kledingstukken (laagste temperatuur).
- Indien u kwetsbare stoffen gaat strijken, is het raadzaam om eerst een stukje van de betreffende stoffen te gaan proefstrijken (bijv. de binnenkant van de zoom). Start met de laagste temperatuur.
- Komt het wasgoed uit de droogtrommel,

dan dient u voor de instelling "strijkdroog" te kiezen. Zeer droge kleding laat zich niet altijd eenvoudig strijken.



Voor het eerste gebruik

Reinig het apparaat vóór het eerste gebruik zoals beschreven in de sectie „Reiniging en onderhoud - Ontkalken“. Hierdoor worden eventueel stofresten uit de strijkzool verwijderd en de eigen geur van het apparaat afgebroken.
Zorg voor voldoende ventilatie.

ECO & MAX-modus





Na het inschakelen bevindt het apparaat zich in de Eco-modus. Om naar de Max-modus te gaan met maximale stoomproductie, drukt u op de knop **Mode**.

Automatische uitschakeling

- Als het apparaat gedurende 10 minuten niet wordt gebruikt, schakel het dan uit. Het controlelampje  op het strijkijzer knippert.
- Druk op de knop  om weer in te schakelen.
- Als het strijkijzer niet beweegt, schakelt het apparaat na nog eens 10 minuten volledig uit en moet het opnieuw worden gestart.

Stoomstrijken

- Vul het waterreservoir zoals beschreven onder „Vullen met water“.
- Plaats het strijkijzer op het onderstel en steek de stekker in het stopcontact.
- Houd de knop **Power** ongeveer 1 seconde ingedrukt.

- Het controlelampje op het strijkijzer knippert en de functie **ECO** brandt.
- Selecteer indien gewenst met de knop **Mode** de modus **MAX**.
- Stel de gewenste temperatuur in met de regelknop en houd daarbij rekening met de symbolen op het strijkijzer.
- Het apparaat warmt op en het controlelampje op het strijkijzer begint te knipperen. Zodra de temperatuur is bereikt licht het controlelampje op het strijkijzer op. Dit proces duurt ong. 60 seconden.
- Druk op de vergrendelknop  op de basis en verwijder het strijkijzer.
- Stoomstrijken is alleen mogelijk bij hogere temperaturen. In stand  op de regelknop wordt geen stoom afgegeven.
- Houd de knop  ingedrukt om te stomen.
- Tip!
Strijk voor het strijken de was over een oude doek en druk daarbij een aantal keer op de knop  om eventuele stofresten uit de stoomopeningen te verwijderen.
- Plaats het strijkijzer na gebruik op de basis en wacht even tot er geen stoom meer uit het strijkijzer komt.
- Schakel het apparaat uit door op de knop **Power** te drukken.
- Trek de stekker uit het stopcontact.
- Voordat het apparaat wordt verplaatst, schoongemaakt of opgeborgen, moet het afkoelen tot kamertemperatuur.
- Druk voor het opbergen op de vergrendelingsknop  om het strijkijzer vast te zetten.

Stoomstoot

- Bij een stoomstoot komt er een krachtige stoot hete stoom uit de strijkzool. Hierdoor kunnen hardnekkige vouwen gemakkelijker worden gladgestreken.
- De stoomstraalfunctie mag ook gebruikt worden om met het strijkijzer in verticale stand het oppervlak van de stof te herstellen.
- Voor een stoomstoot zet u de regelknop op de SHOT-stand en wacht u tot het controlelampje op het strijkijzer constant brandt.
- Druk vervolgens op knop . De stoomstoot wordt afgegeven.
- Wacht tot het controlelampje op het strijkijzer continu brandt vóór elke nieuwe stoomstoot.

Reiniging en onderhoud

- Haal altijd de stekker uit het stopcontact en laat het apparaat geheel afkoelen voordat men het schoonmaakt
- Om elektrische schokken te voorkomen maak dit apparaat nooit schoon met water en dompel het nooit onder.
- Veeg het apparaat indien nodig licht af met een vochtige, pluisvrije doek.
- Om kalkaanslag en andere resten van de strijkzool te verwijderen, is het voldoende om de strijkzool af te nemen met een wollen of stoffen doek gedrenkt in een mengsel van azijn en water.
- Gebruik geen scherpe voorwerpen of schuurmiddelen.

Ontkalken

- Afhankelijk van het kalkgehalte van het water vormen zich kalkafzettingen op het apparaat. Reinig/ontkalk het apparaat daarom regelmatig.
- **Bij apparaten, die omwille van onvoldoende ontkalking niet correct werken, vervalt de garantie.**
- Het apparaat heeft een automatische herinneringsfunctie wanneer het ontkalkt moet worden. De melding **Self clean** knippert en er klinkt een pieptoon.
- Plaats het apparaat in de buurt van een gootsteen of wasbak.
- Vul het waterreservoir tot de max. markering met water. Voeg geen ontkalkingsoplossing of andere reinigingsmiddelen toe!
- Plaats het apparaat op het onderstel en steek de stekker in een stopcontact.
- Schakel het apparaat in en draai de regelknop naar een willekeurige positie.
- Houd het apparaat horizontaal boven een gootsteen of wasbak.
- Druk ong. 3 seconden op de knop . De melding **Self clean** knippert en u hoort pieptonen en pompgeluiden.
- Draai het apparaat heen en weer totdat **Self clean** brandt en de pieptonen uitgaan en er geen stoom of heet water meer uitkomt. Dit duurt ong. 4 minuten. Het apparaat schakelt automatisch uit.
- Het ontkalkingsproces kan op elk moment worden gestopt.
- Na het ontkalken haalt u de stekker van het strijkijzer uit het stopcontact en zet u hem op de basis om af te koelen.
- Laat het strijkzool geheel afkoelen voordat men het schoonmaakt met een

vochtige pluisvrij doek.

Opbergen

- Trek de stekker uit het stopcontact en het laat apparaat volledig afkoelen.
- Verwijder het waterreservoir en giet het resterende water af.
- Plaats het strijkijzer om op te bergen op het onderstel en vergrendel het met de vergrendelknop .

Afval weggooien



Instrumenten gemerkt met dit symbool moeten apart weggegooid worden van het  huishoudelijke afval, daar deze waardevolle materialen bevatten welke men kan recyclen. Juist wegdoen zal het milieu en de menselijke gezondheid beschermen. De plaatselijke autoriteit of handelaar kan daar informatie over geven.

Estación de planchado

Estimado Cliente,

Antes de utilizar el aparato, lea atentamente estas instrucciones y conserve este manual para cualquier consulta posterior. El aparato sólo debe ser usado por personas que se han familiarizado con estas instrucciones.

Conexión a la red principal

Este aparato sólo debe ser conectado a un enchufe con conexión a tierra instalado de acuerdo a las regulaciones existentes. Asegúrese de que la tensión de la red coincide con el voltaje indicado en la etiqueta de características. Este producto cumple con las directivas obligatorias que acompañan el etiquetado de la CEE.

Disposición de los elementos

1. Plancha
2. Luz indicadora
3. Botón de vapor
4. Mango
5. Mando regulador
6. Manguera de conexión
7. Panel de control
8. Cable eléctrico con clavija
9. Placa de características (parte inferior de la unidad)
10. Depósito del agua
11. Abertura para llenado de agua
12. Suela de la plancha
13. Superficie para apoyar la plancha
14. Botón de bloqueo de la plancha

Instrucciones importantes de seguridad

- Utilice el aparato únicamente bajo supervisión. No deje el aparato desatendido mientras el enchufe esté conectado.
- No debe utilizarse el aparato si se ha caído y presenta daños visibles o fugas.
- El aparato debe usarse y colocarse sobre una superficie plana, estable y resistente al agua.
- Coloque la plancha únicamente sobre la superficie de apoyo de la base. No la coloque nunca de lado.
- Para evitar riesgos y cumplir las normas de seguridad, las reparaciones del aparato, del cable de alimentación y de la manguera de conexión solo

pueden ser realizadas por nuestro servicio técnico.

En caso de reparación, envíe el aparato a nuestro servicio técnico (consulte la declaración de garantía aparte).

- Antes de limpiar el aparato, asegúrese de que está desenchufado y se haya enfriado por completo.
- Para evitar riesgo de electrocución, no limpie la unidad con agua ni la sumerja.
- La plancha debe desenchufarse de la toma de corriente antes de llenar el depósito de agua.
- Este aparato podrá ser utilizado por niños (mayores de 8 años) y personas con reducidas facultades físicas, sensoriales o mentales, o sin experiencia ni

conocimiento del producto, siempre que hayan recibido la supervisión o instrucciones referentes al uso del aparato y entiendan por completo el peligro y las precauciones de seguridad.

- Los niños no deben jugar con el aparato.
- No se debe permitir que los niños realicen ningún trabajo de limpieza o mantenimiento del aparato a menos que esté bajo vigilancia y tengan más de 8 años.
- El aparato y su cable de conexión deben mantenerse fuera del alcance de los niños menores de 8 años durante el encendido o el enfriamiento.
- El aparato debe haberse enfriado completamente

antes de guardarlo.

- **Precaución:** mantenga a los niños alejados del material de embalaje, porque podría ser peligroso, existe el peligro de asfixia.
- No ponga en funcionamiento el aparato si el cable de alimentación o la manguera de conexión han estado sometidos a un esfuerzo de tracción superior al permitido. Los daños no siempre son visibles en el exterior; por ello, haga revisar el aparato antes del siguiente uso.
-  Este símbolo indica que, durante el funcionamiento del aparato, se alcanzan altas temperaturas en la carcasa y en la suela de la plancha que pueden causar quemaduras al tocarlas. También el vapor que se

produce o el agua caliente pueden suponer un peligro. No dirija el vapor hacia las personas.

Utilice únicamente el mango del aparato para manejarlo.

- La plancha solo se debe colocar sobre superficies termorresistentes, nunca cerca de superficies calientes (placa térmica) o cerca de cualquier llama de gas.
- Ni el cable ni la manguera de conexión deben tocar partes calientes del aparato ni estar enrollados alrededor del mismo.
- Antes de mover, limpiar o guardar el aparato tras su uso, debe enfriarse hasta la temperatura ambiente.
- No lleve nunca el aparato bloqueado sujeto por el asa de la plancha; sujételo siempre por debajo del depósito de agua.
- **Apague y desenchufe siempre el aparato**
 - después del uso,
 - si hay una avería, y
 - antes de limpiarlo.
- Al desenchufarlo no tire del cable de alimentación, tire del enchufe. No toque el enchufe con las manos mojadas.
- No se acepta responsabilidad alguna si hay averías a consecuencia del uso incorrecto del aparato o si estas instrucciones no han sido observadas debidamente.

Uso previsto

- El aparato sirve para planchar tejidos con calor y vapor.
- No planche las prendas mientras las lleve puestas.
- Este aparato está diseñado para el uso doméstico y usos similares, como por ejemplo
 - en tiendas, oficinas y entornos de trabajo similares,
 - en empresas agrícolas,
 - por clientes de hoteles, moteles y otro tipo de alojamiento típicos,
 - en pensiones de alojamiento y desayuno.

Llenado de agua

- Llénela solo con agua corriente fresca y limpia o agua destilada. No la rellene con agua procedente de la secadora, con agua a la que se le hayan añadido aditivos, agua perfumada, detergentes, etc.
- El aparato resiste bastante bien la cal hasta un grado medio de dureza del agua. En caso de agua dura, recomendamos utilizar agua descalcificada. Si se desconocen los grados de dureza del agua, el servicio de abastecimiento de agua competente proporciona información al respecto.
- Asegúrese de que el enchufe de red **no** esté conectado.
- Sujete la hendidura del asa del depósito de agua y retire el depósito de agua hacia adelante.
- Llene el depósito de agua hasta la marca Máx. (máx. 1,8 l) a través de la abertura central.

- Coloque el depósito de agua en la base desde delante hasta que encaje de forma audible.
- Para planchar en seco, el depósito puede estar vacío.

Información general de planchado

Compruebe siempre si la etiqueta de la prenda que va a planchar incluye las instrucciones de planchado.

- El significado de los símbolos de planchado son los siguientes:
 - Fibras sintéticas (temperatura baja)
 - Seda y lana (temperatura media)
 - Algodón y lino (temperatura alta)
- Estas marcas también se encuentran como símbolos de puntos en el mando regulador de la plancha.
- La ropa a planchar debe separarse por tejidos siguiendo la clasificación internacional y empezando por las prendas que necesiten una temperatura de planchado más baja.
- Antes de planchar una prenda delicada, es aconsejable hacer una prueba en una zona no visible de la misma, empezando con la temperatura más baja.
- Si se utiliza una máquina secadora, debe seleccionarse el modo de "secado parcial", ya que la ropa demasiado seca se plancha con más dificultad.

Puesta en marcha



Limpie el aparato antes del primer uso, tal como se describe en la sección «Limpieza y cuidado - Descalcificación». De este modo se eliminan posibles restos de polvo de la suela de la plancha y el olor propio del aparato.

Asegúrese de que haya una ventilación adecuada.

Modos ECO y MAX





Después de encenderlo, el aparato funciona en modo Eco. Para cambiar al modo Max con la máxima emisión de vapor, pulse el botón **Mode**.

Apagado automático

- Si el aparato no se mueve durante 10 minutos, se apaga. El indicador luminoso  de la plancha parpadea.
- Para volver a encenderla, pulse el botón .
- Si la plancha no se mueve, el aparato se apaga completamente después de otros 10 minutos y debe reiniciarse.

Planchado

- Llene el depósito de agua tal como se describe en «Rellenar depósito de agua».
- Coloque la plancha sobre la base de apoyo y enchufe el cable de alimentación.
- Pulse el botón **Power** durante aproximadamente 1 segundo.
- El indicador luminoso de la plancha parpadea y la función **ECO** se enciende.
- Si lo desea, seleccione el modo **MAX** con el botón **Modo**.

- Seleccione la temperatura deseada en el mando ajuste, prestando atención a los símbolos de planchado.
- El aparato se calienta y la luz indicadora de la plancha parpadea. Cuando se alcanza la temperatura deseada, la luz indicadora de la plancha se enciende fija. Este proceso dura aproximadamente 60 segundos.
- Pulse el botón de bloqueo  en la base y tome la plancha.
- El planchado a vapor solo es posible en el rango de temperatura más alto. En la posición  del mando regulador no se emite vapor.
- Para planchar con vapor, mantenga pulsado el botón .
- ¡Consejo!
Antes de planchar la ropa, planche sobre un paño viejo, presionando varias veces el botón  para eliminar cualquier residuo de polvo de los orificios de salida de vapor.
- Después de usar la plancha, colóquela en la base de apoyo y espere un poco hasta que deje de emitir vapor.
- Apague el aparato pulsando el botón **Power**.
- Saque el enchufe de la toma.
- Antes de mover, limpiar o guardar el aparato, debe enfriarse hasta la temperatura ambiente.
- Antes de guardarla, pulse el botón de bloqueo  para fijar la plancha.

Chorro de vapor

- Al activar el golpe de vapor, se emite un fuerte chorro de vapor caliente desde la suela de la plancha. Esto facilita el alisado de las arrugas persistentes.
- La función de chorro de vapor también se puede utilizar con la plancha en posición vertical, para eliminar pliegues de cualquier tejido.
- Para el golpe de vapor, coloque el mando regulador en la posición SHOT y espere hasta que la luz indicadora de la plancha permanezca iluminada fija.
- Pulse a continuación el botón . Se expulsa un chorro de vapor.
- Antes de cada nuevo golpe de vapor, espere hasta que el indicador luminoso de la plancha permanezca encendido fijo.

Mantenimiento y limpieza

- Antes de limpiar el aparato, asegúrese de que esté desconectado de la red eléctrica y se haya enfriado por completo.
- Para evitar riesgo de electrocución, no limpie la unidad con agua ni la sumerja.
- En caso necesario, limpie el aparato únicamente con un paño ligeramente húmedo y sin pelusas.
- Para limpiar la suela de la plancha de restos de cal u otros depósitos, basta con frotar la suela con un paño de lana o de tela empapado en una mezcla de agua y vinagre.
- No use líquidos abrasivos.

Descalcificación

- Dependiendo del contenido de cal del agua, pueden formarse residuos de cal en el aparato. Por este motivo, limpie/ descalcifique la plancha con regularidad.
- **La garantía quedará anulada en los aparatos que no funcionen correctamente debido a la falta de descalcificación.**
- El aparato tiene una función automática de recordatorio cuando es necesario descalcificarlo. El indicador **Autolimpieza** parpadea y se oyen tonos de señal.
- Coloque el aparato cerca de un fregadero o lavabo.
- Llene el depósito de agua hasta la marca Max con agua. ¡No eche una solución descalcificante ni otros productos de limpieza!
- Coloque el aparato sobre la superficie de apoyo y conecte el enchufe a una toma de corriente.
- Encienda el aparato y coloque el mando regulador en cualquier posición.
- Sostenga el aparato en posición horizontal sobre un fregadero o lavabo.
- Pulse el botón  durante aproximadamente 3 segundos. El indicador **Autolimpieza** parpadea, se oyen tonos de aviso y ruidos de la bomba.
- Mueva el aparato de un lado a otro hasta que la luz **Autolimpieza** y los tonos de señal se apaguen y no salga más vapor ni agua caliente. Esto tarda aproximadamente 4 minutos. El aparato se apaga automáticamente.

- El proceso de descalcificación no se puede interrumpir.
- Después de descalcificar, desenchufe el cable de alimentación y coloque la plancha sobre la base para que se enfríe.
- Permita que la suela se enfríe antes de limpiarla con un paño húmedo, sin pelusa.

Almacenamiento

- Desenchufe el aparato de la toma de corriente y deje que se enfríe completamente.
- Retire el depósito de agua y vacíe el agua restante.
- Coloque la plancha sobre la base para guardarla y bloquéela con el botón de bloqueo .

Eliminación



Los dispositivos en los que figura este símbolo deben ser eliminados por separado de la  basura doméstica, porque contienen componentes valiosos que pueden ser reciclados. La eliminación correcta ayuda a proteger el medio ambiente y la salud de las personas. Consulte a las autoridades municipales o el establecimiento de venta donde podrán facilitarle la información relevante. Los aparatos eléctricos que ya no son utilizables se pueden entregar gratuitamente en el establecimiento de venta.

Stazione di stiratura

Gentile Cliente,

Prima di utilizzare l'apparecchio, vi raccomandiamo di leggere attentamente le seguenti istruzioni e di conservarle per farvi riferimento anche in futuro. L'apparecchio deve essere utilizzato solo da persone che hanno preso familiarità con le seguenti istruzioni.

Collegamento alla rete

L'apparecchio deve essere collegato esclusivamente a una presa di corrente con messa a terra, installata a norma di legge. Assicuratevi che la tensione di alimentazione corrisponda alla tensione indicata sulla targhetta portadati dell'apparecchio. Questo prodotto è conforme alle direttive vincolanti per l'etichettatura CE.

Imparate a conoscere il vostro ferro

1. Ferro da stiro
2. Spia luminosa
3. Tasto di uscita del vapore
4. Manico
5. Manopola di regolazione
6. Tubo di collegamento
7. Pannello di controllo
8. Cavo di alimentazione con spina
9. Targhetta identificativa (sotto l'apparecchio)
10. Serbatoio
11. Apertura per il riempimento dell'acqua
12. Piastra del ferro da stiro
13. Piano di appoggio per il ferro da stiro
14. Tasto di blocco del ferro da stiro

Importanti norme di sicurezza

- Utilizzare l'apparecchio solo sotto supervisione. Non lasciare l'apparecchio incustodito mentre la spina di alimentazione è inserita.
- Non utilizzare l'apparecchio se è caduto e presenta danni visibili o perdite.
- L'apparecchio deve essere utilizzato e posizionato su una superficie piana, stabile e resistente all'acqua.
- Posizionare il ferro da stiro solo sulla superficie di appoggio della base. Non posizionare mai il ferro sul lato.
- Per evitare pericoli e per rispettare le norme di sicurezza, le riparazioni dell'apparecchio, del cavo di alimentazione e del tubo di collegamento devono essere eseguite

solo dal nostro servizio clienti. Pertanto, in caso di riparazione, consegnare l'apparecchio al nostro servizio di assistenza (vedere la dichiarazione di garanzia separata).

- Prima di procedere alla pulizia dell'apparecchio, assicuratevi di averlo disinserito dalla rete elettrica e che si sia raffreddato completamente.
- Per evitare ogni rischio di scossa elettrica, non pulite l'apparecchio con acqua e non immergetelo in acqua.
- La spina di alimentazione deve essere estratta dalla presa prima di riempire il serbatoio dell'acqua.
- Il presente apparecchio può essere usato da bambini (di almeno 8 anni di età) e da persone con ridotte capacità fisiche, sensoriali o mentali, o persone senza particolari esperienze o conoscenze, purché siano sotto sorveglianza o siano state date loro istruzioni sull'uso dell'apparecchio e comprendano pienamente i rischi e le precauzioni di sicurezza che l'apparecchio comporta.
- Ai bambini non deve essere consentito di giocare con l'apparecchio.
- Ai bambini non deve essere consentito di effettuare operazioni di pulizia o di manutenzione sull'apparecchio a meno che non siano supervisionati da un adulto e siano comunque più grandi di 8 anni di età.
- L'apparecchio e il rispettivo cavo di alimentazione devono essere tenuti fuori dalla portata dei bambini

di età inferiore a 8 anni durante l'accensione o il raffreddamento.

- Prima di riporre l'apparecchio deve essere completamente raffreddato.
- **Avvertenza:** Tutto il materiale di imballaggio deve essere tenuto fuori della portata dei bambini a causa del rischio potenziale esistente, per esempio di soffocamento.
- Non metterlo in funzione se il cavo di alimentazione o il tubo di collegamento sono stati sottoposti a una trazione eccessiva non consentita. Un danno non è sempre visibile dall'esterno; pertanto, far controllare l'apparecchi prima del prossimo utilizzo.
-  Questo simbolo indica che durante il funzionamento

dell'apparecchio si raggiungono temperature elevate sull'involucro e sulla piastra, che possono causare ustioni in caso di contatto. Potrebbero verificarsi pericoli anche a causa del vapore che fuoriesce o dell'acqua calda. Non dirigere il vapore verso le persone. Per la gestione dell'apparecchio utilizzare solo l'impugnatura presente.

- Il ferro da stiro deve poggiare sempre e solo su superfici resistenti al calore, e mai vicino a superfici calde (per esempio piastre di cottura) o nelle vicinanze di fornelli a fiamma libera a gas.
- Il cavo di alimentazione e il tubo di collegamento non devono toccare parti calde dell'apparecchio e non devono essere avvolti attorno al medesimo.
- Prima di spostare, pulire o riporre l'apparecchio dopo l'uso, lasciarlo raffreddare fino a temperatura ambiente.
- Non trasportare mai l'apparecchio bloccato tenendolo per la maniglia del ferro da stiro, bensì afferrandolo sempre sotto il serbatoio dell'acqua.

- **Disinserite sempre la spina dalla presa**
 - dopo l'uso,
 - in caso di cattivo funzionamento,
 - prima di pulire l'apparecchio.
- Evitare di scollegare la spina di alimentazione dalla presa tirandola per il cavo, bensì rimuoverla afferrandola dagli appositi punti di presa. Non toccate la spina di alimentazione con le mani umide.
- Nessuna responsabilità verrà assunta in caso di danni risultanti da un uso errato o dalla non conformità alle istruzioni.

Uso previsto

- L'apparecchio è destinato a stirare i tessuti mediante calore e vapore.
- I tessuti non devono essere stirati mentre vengono indossati.
- L'apparecchio è destinato ad essere utilizzato in applicazioni domestiche e simili, come, ad esempio,
 - in negozi, uffici e altri ambienti di lavoro simili,
 - in aziende agricole,
 - da clienti di alberghi, motel e stabilimenti simili,
 - nei bed and breakfast.

Riempimento del serbatoio dell'acqua

- Riempire solo con acqua del rubinetto fresca e pulita o con acqua distillata. Non riempire con acqua dell'asciugatrice, acqua con additivi, acqua profumata, detersivi, ecc.
- L'apparecchio è in gran parte resistente al calcare fino a una durezza media dell'acqua. In caso di acqua di rete

dura, si consiglia di utilizzare acqua decalcificata. Se i gradi di durezza dell'acqua non sono noti, è possibile richiedere informazioni all'azienda idrica competente.

- Assicurarsi che la spina di alimentazione **non** sia inserita.
- Afferrare l'incavo della maniglia del serbatoio dell'acqua e rimuovere il serbatoio dell'acqua spingendolo in avanti.
- Riempire il serbatoio dell'acqua fino al segno Max (max 1,8 l) attraverso l'apertura centrale.
- Posizionare il serbatoio dell'acqua sulla base dalla parte anteriore fino a quando non scatta in posizione.
- Per la stiratura a secco, il serbatoio può essere vuoto.

Informazioni generali per la stiratura

Prima di procedere alla stiratura di un capo, controllate sempre se è presente l'etichetta specifica di istruzioni.

- Il significato dei simboli di stiratura è il seguente :
 - sintetici
(bassa temperatura)
 - seta e lana
(temperatura media)
 - cotone e lino
(alta temperatura)
- Questi simboli si trovano anche come icone puntate sulla manopola di regolazione del ferro da stiro.
- Il bucato da stirare dovrebbe essere smistato secondo la temperatura di stiratura del tessuto. Osservate i simboli di stiratura e iniziate dalla temperatura

più bassa.

- Quando stirate tessuti delicati, o se non siete sicuri dei tessuti, potete fare una prova di stiratura in un punto invisibile, per esempio all'interno di una cucitura. Iniziate dalla temperatura più bassa.
- Se, prima della stiratura, il bucato viene asciugato con un'apposita asciugatrice, la regolazione del livello di asciugatura dovrà essere su "iron dry" (stiratura a secco). I tessuti troppo asciutti risulteranno difficili da stirare.



Al primo utilizzo

Pulire l'apparecchio prima del primo utilizzo, come descritto nella sezione "Pulizia e manutenzione - Decalcificazione". In questo modo si rimuovono eventuali residui di polvere dalla piastra del ferro da stiro e si elimina l'odore caratteristico dell'apparecchio. Provvedere a una ventilazione adeguata.

Modalità ECO & MAX



Dopo l'accensione, l'apparecchio funziona in modalità Eco. Per passare alla modalità Max con emissione massima di vapore, premere il tasto **Mode**.

Spegnimento automatico

- Se il ferro da stiro non viene mosso per 10 minuti, l'apparecchio si spegne. La spia di controllo  sul ferro da stiro lampeggia.
- Premere il tasto  per riaccendere l'apparecchio.
- Se il ferro da stiro non viene mosso, l'apparecchio si spegne completamente dopo ulteriori 10 minuti e a questo punto

dovrà essere riavviato.

Stiratura

- Riempire il serbatoio dell'acqua come descritto nella sezione "Riempimento dell'acqua".
- Posizionare il ferro da stiro sulla superficie di appoggio della base e inserire la spina nella presa.
- Premere il tasto **Power** per circa 1 secondo.
- La spia di controllo del ferro da stiro lampeggia e la funzione **ECO** si attiva.
- Se necessario, utilizzare il tasto **Mode** per selezionare la modalità **MAX**.
- Impostare la temperatura desiderata sulla manopola di regolazione, facendo attenzione ai simboli del ferro da stiro.
- L'apparecchio si riscalda e la spia di controllo sul ferro da stiro lampeggia. Non appena viene raggiunta la temperatura desiderata, la spia di controllo sul ferro da stiro si accende in modo permanente. Questa operazione dura circa 60 secondi.
- Premere il tasto di blocco  sulla base e sollevare il ferro da stiro.
- La stiratura a vapore è possibile solo a temperature più elevate. Se la manopola di regolazione si trova in posizione , il vapore non viene erogato.
- Per stirare a vapore, tenere premuto il tasto .
- Suggerimento!
Prima di stirare i capi, stirare sopra un panno vecchio e premere più volte il tasto  per rimuovere eventuali residui di polvere dalle aperture di uscita del vapore.

- Dopo l'uso, posizionare il ferro da stiro sulla base di appoggio e attendere brevemente finché il ferro non emette più vapore.
- Spegnere il dispositivo premendo il tasto **Power**.
- Estrarre la spina dalla presa.
- Prima che l'apparecchio venga spostato, pulito o riposto, deve essere lasciato raffreddare fino a raggiungere la temperatura ambiente.
- Prima di riporlo, premere il tasto di blocco  per fissare il ferro da stiro.

Getto di vapore

- Durante l'emissione del getto di vapore, dalla piastra del ferro viene emesso un forte getto di vapore caldo. Questo facilita la stiratura delle pieghe ostinate.
- La funzione di emissione del vapore può essere utilizzata anche in verticale, per ridare tono ai tessuti.
- Per il getto di vapore, posizionare la manopola di regolazione su SHOT e attendere che la spia di controllo sul ferro da stiro si accenda in modo fisso.
- Premere il tasto . Il getto di vapore viene erogato.
- Prima di ogni nuovo getto di vapore, attendere che la spia sul ferro da stiro rimanga accesa in modo costante.

Manutenzione generale e pulizia

- Prima di procedere alla pulizia dell'apparecchio, assicuratevi di averlo disinserito dall'alimentazione elettrica e che si sia raffreddato completamente.
- Per evitare ogni rischio di scossa elettrica, non pulite l'apparecchio con

acqua e non immergetelo in acqua.

- Pulire l'apparecchio, se necessario, solo con un panno leggermente umido e privo di lanugine.
- Per pulire la superficie della piastra dal calcare o da altri residui, è sufficiente strofinarla con un panno di lana o di stoffa imbevuto in una miscela di acqua e aceto.
- Non usate soluzioni abrasive o detergenti concentrati.

Decalcificazione

- A seconda del contenuto di calcare dell'acqua, si formano depositi di calcare all'interno dell'apparecchio. Per questo motivo, pulire e decalcificare regolarmente l'apparecchio.
- **Ogni copertura della garanzia sarà annullata e invalidata se i problemi di malfunzionamento dell'apparecchio sono dovuti alla mancata eliminazione dei residui calcarei.**
- L'apparecchio dispone di una funzione di promemoria automatico quando deve essere decalcificato. L'indicatore **Self clean** lampeggia e vengono emessi dei segnali acustici.
- Posizionare l'apparecchio vicino a un lavandino o a un lavello.
- Riempire il serbatoio dell'acqua fino al segno del livello massimo con acqua. Non introdurre soluzione anticalcare o altri detergenti!
- Posizionare l'apparecchio sulla superficie di appoggio e inserire la spina nella presa di corrente.
- Accendere l'apparecchio e impostare la manopola di regolazione su una

posizione qualsiasi.

- Tenere l'apparecchio in posizione orizzontale sopra un lavandino o un lavello.
- Premere il tasto  per circa 3 secondi. L'indicatore **Self clean** lampeggia, vengono emessi dei segnali acustici e rumori dalla pompa.
- Muovere l'apparecchio avanti e indietro finché la spia **Self clean** e i segnali acustici si spengono e non fuoriesce più vapore né acqua calda. Ciò richiede circa 4 minuti. L'apparecchio si spegne automaticamente.
- Il processo di decalcificazione non può essere interrotto.
- Dopo la decalcificazione, staccare la spina dalla presa e posizionare il ferro da stiro sulla base per farlo raffreddare.
- Lasciate raffreddare la piastra e poi pulirla con un panno umido non lanuginoso.

Come riporre il ferro da stiro

- Scollegare la spina dalla presa e lasciare raffreddare completamente l'apparecchio.
- Rimuovere il serbatoio dell'acqua e svuotare l'acqua residua.
- Posizionare il ferro da stiro sulla superficie di appoggio della base e bloccarlo con l'apposito tasto .

Smaltimento



Gli apparecchi contrassegnati con questo simbolo devono essere smaltiti separatamente dai normali rifiuti domestici perché contengono materiali di valore che possono essere riciclati. Lo smaltimento adeguato protegge l'ambiente e la salute umana. Le autorità locali o il negoziante di riferimento possono fornire ulteriori informazioni in materia.

Strygestation

Kære kunde,

Inden apparatet tages i brug bør denne brugsanvisning læses omhyggeligt, og derefter gemmes til senere reference. Apparatet bør kun benyttes af personer der er bekendt med denne brugsanvisning.

Tilslutning

Apparatet bør kun tilsluttes til en stikkontakt med jordforbindelse, der er installeret i overensstemmelse med el-regulativet. Vær opmærksom på om lysnettets spænding svarer til spændingen angivet på klassificeringsmærket. Dette produkt overholder direktiverne, som gælder for CE-mærkning.

Opbygning

1. Strygejern
2. Kontrollampe
3. Dampknap
4. Håndtag
5. Reguleringsknap
6. Tilslutningsslange
7. Betjeningspanel
8. Ledning med stik
9. Typeskilt (på undersiden)
10. Vandtank
11. Vandpåfyldningsåbning
12. Strygesål
13. Opbevaringsplads til strygejern
14. Låseknap til strygejern

Sikkerhedshenvisningerne

- Hold øje med apparatet under brugen. Efterlad ikke apparatet uden opsyn, mens netstikket er sat i stikkontakten.
- Apparatet må ikke bruges, hvis det er faldet ned og har synlige skader eller lækager.
- Apparatet skal anvendes og anbringes på en plan, stabil og vandafvisende overflade.
- Stil kun strygejernet på opbevaringspladsen. Læg aldrig strygejernet på siden.
- For at undgå farer og overholde sikkerhedsbestemmelser må reparationer på apparatet, tilslutningsledningen og tilslutningsslangen kun udføres af vores kundeservice. Send

apparatet til vores kundeservice i tilfælde af reparation (se den separate garantierklæring).

- Sørg for at stikket er taget ud af stikkontakten og at apparatet er kølet fuldstændigt af inden rengøring.
- For at undgå elektrisk stød bør apparatet ikke rengøres med vand og heller ikke nedsænkes i vand.
- Stikket skal trækkes ud af stikkontakten, før vandbeholderen fyldes med vand.
- Dette apparat kan benyttes af børn (som er mindst 8 år) og af personer med reducerede fysiske, sensoriske eller mentale evner, eller mangel på erfaring eller viden, såfremt de har fået vejledning og instruktion i brugen af dette

apparat og fuldt ud forstår alle farer og forholdsregler vedrørende sikkerheden som brug af apparatet medfører.

- Børn må aldrig få lov til at lege med apparatet.
- Børn må aldrig få lov til at udføre rengørings- eller vedligeholdelsesarbejde på dette apparat, medmindre de er under opsyn og mindst 8 år gamle.
- Apparatet og dets tilslutningsledning skal holdes uden for rækkevidde af børn under 8 år, mens det tændes eller afkøles.
- Før opbevaring af apparatet skal det være helt afkølet.
- **Advarsel:** Hold børn væk fra emballeringen, da denne udgør en mulig risiko for tilskadekomst, ved f.eks. kvælning.

- Tag ikke apparatet i brug, hvis tilslutningsledningen eller tilslutningsslangen har været udsat for en uacceptabel trækbelastning. En beskadigelse er ikke altid synlig udefra; få derfor apparatet kontrolleret inden næste brug.
-  Dette symbol angiver, at der under brug af apparatet opstår høje temperaturer på kabinettet og strygesålen, som ved berøring kan forårsage forbrændinger. Mulige farer kan også opstå fra udstrømmende damp eller varmt vand. Ret ikke dampen mod personer. Til håndtering må kun det medfølgende håndtag benyttes.
- Strygejernets bør udelukkende placeres på varmekæde overflader, aldrig nær ved varme flader (f.eks. varmeplader) eller i nærheden af åben ild.
- Tilslutningsledningen og tilslutningsslangen må ikke røre ved varme dele af apparatet og må ikke være viklet rundt om apparatet.
- Før apparatet efter brug flyttes, rengøres eller opbevares, skal det køles ned til stuetemperatur.
- Bær aldrig det låste apparat i strygejernets håndtag, men tag altid fat under vandbeholderen.
- **Tag altid stikket ud af stikkontakten**
 - efter brug,
 - i tilfælde af fejlfunktion,
 - inden rengøring af apparatet.
- Tag ikke stikket ud af kontakten ved at trække i ledningen, men tag fat i selve stikket. Tag ikke fat i stikket med våde hænder.
- Vi påtager os intet ansvar for skader, der skyldes misbrug eller manglende overholdelse af denne brugsanvisning.

Anvendelsesformål

- Apparatet er beregnet til udglatning af tekstiler med varme og damp.
- Tekstiler må ikke glattes, mens du har dem på.
- Enheden er beregnet til brug i husholdningen og lignende anvendelse, som fx
 - i butikker, på kontorer og lignende arbejdsmiljøer,
 - på gårde e.l.,
 - af gæster på hoteller, moteller og i andre typiske boligmiljøer,
 - i bed and breakfasts.

Vandpåfyldning

- Fyld kun frisk, klart postevand eller destilleret vand på. Fyld ikke vand fra tørretumbleren, vand med tilsætningsstoffer, parfumeret vand, rengøringsmidler osv. på.
- Apparatet er stort set kalkresistent op til en middel vandhårdhed. Ved hårdt postevand anbefaler vi at bruge afkalket vand. Hvis vandets hårdhedsgrad er ukendt, kan det ansvarlige vandværk give oplysninger herom.
- Sørg for, at netstikket **ikke** er sat i.
- Tag fat i håndtaget på vandbeholderen, og fjern vandbeholderen ved at trække den fremad.
- Fyld vand i vandbeholderen gennem åbningen i midten op til maks. mærket (maks. 1,8 l).
- Sæt vandbeholderen foran på basen, indtil den afgiver et klik og låser på plads.
- Ved tørstrygning kan vandbeholderen være tom.

Generelle henvisninger

Undersøg først, om der er en strygeanvisning i den ting, som skal stryges.

- Strygesymbolerne har følgende betydning:
 - Kunststof (lav temperatur)
 - Silke og uld (mellemste temperatur)
 - Bomuld og linned (høj temperatur)
- Disse symboler findes også som punktsymboler på reguleringsknappen

på strygejernnet.

- Sorter strygetøjet, således at De kan begynde med den laveste temperatur.
- I tvivlstilfælde anbefaler vi, at De prøver på et hjørne af strygetøjet med en lav temperatur.
- Hvis vasketøjet tørres i tørretumbler, bør tørretumblerens temperatur indstilles på "strygetørt". Hvis tøjet er for tørt, kan det ikke stryges glat uden problemer.



Før brug

Rengør apparatet før første brug, som beskrevet i afsnittet "Rengøring og vedligeholdelse – Afkalkning". Dette fjerner eventuelle støvresten fra strygesålen og reducerer apparatets egen lugt. Sørg for tilstrækkelig ventilation.

ECO- og MAX-tilstand





Efter tænding arbejder apparatet i Eco-tilstand. For at skifte til Max-tilstand med maksimal dampudledning skal du trykke på knappen **Tilstand**.

Autosluk

- Hvis strygejernnet ikke bevæges i 10 minutter, slukker apparatet. Kontrollampen  på strygejernnet blinker.
- Tryk på knappen  for at tænde igen.
- Hvis strygejernnet ikke bevæges, slukker apparatet helt efter yderligere 10 minutter og skal genstartes.

Strygning

- Fyld vandbeholderen som beskrevet under "Påfyldning af vand".
- Sæt strygejernnet på

- opbevaringspladsen, og sæt netstikket i.
- Tryk på knappen **Tænd/sluk** i ca. 1 sekund.
- Kontrollampen på strygejernet blinker, og funktionen **ECO** lyser.
- Hvis det ønskes, kan du vælge **MAX**-tilstand med knappen **Tilstand**.
- Indstil den ønskede temperatur med reguleringsknappen under hensyntagen til strygesymbolerne.
- Apparatet varmer op, og indikatorlampen på strygejernet blinker. Når den ønskede temperatur er nået, lyser kontrollampen konstant. Denne proces varer ca. 60 sekunder.
- Tryk på låseknappen  på basen, og tag strygejernet af.
- Dampstrygefunktion er kun mulig ved højere temperaturindstillinger. På positionen  på reguleringsknappen afgives der ingen damp.
- For dampstrygefunktionen skal knappen  holdes nede.
- Tip!
Før tøjet bliver strøget, kan du stryge over et gammelt klæde og trykke flere gange på knappen  for at fjerne eventuelle støvresten fra dampudgangsåbningerne.
- Efter brug skal strygejernet placeres på basens opbevaringsplads, og der skal kort ventes, indtil strygejernet ikke længere afgiver damp.
- Sluk apparatet ved at trykke på knappen **Tænd/sluk**.
- Tag stikket ud af stikkontakten.
- Før apparatet flyttes, rengøres eller pakkes væk, skal det køles ned til stuetemperatur.
- Før opbevaring skal der trykkes på låseknappen  for at fastgøre strygejernet.

Dampstød

- Ved dampstødet frigives et kraftigt stød af varm damp fra strygesålen. Dette letter udglatningen af genstridige folder.
- Dampstødsfunktionen kan også anvendes mens strygejernet holdes lodret, for at friske stoffet op.
- For dampstødet skal du dreje reguleringsknappen til positionen **SHOT** og vente, indtil kontrollampen på strygejernet lyser konstant.
- Tryk derefter på knappen  . Dampstødet frigives.
- Vent, indtil kontrollampen på strygejernet lyser konstant, før hvert nyt dampstød.

Rengøring og vedligehold

- Sørg for at stikket er taget ud af stikkontakten og at apparatet er kølet fuldstændigt af inden rengøring.
- For at undgå elektrisk stød bør apparatet ikke rengøres med vand og heller ikke nedsænkes i vand.
- Tør apparatet af med en let fugtet, fnugfri klud, hvis det er nødvendigt.
- For at rense strygesålen for kalk eller andre aflejringer er det tilstrækkeligt at aftørre sålen med en uld- eller stofklud, der er gennemvædet med en blanding af eddike og vand.
- Brug aldrig skarpe genstande eller skurende rengøringsmidler.

Afkalkning

- Afhængigt af vandets kalkindhold dannes der kalkaflejringer i apparatet. Af denne grund skal apparatet rengøres/afkalkes regelmæssigt.
- **Garantikravet bortfalder for apparater, der ikke fungerer korrekt på grund af manglende afkalkning.**
- Apparatet har en automatisk påmindelsesfunktion, når den skal afkalkes. Indikatoren **Selvrens** blinker, og der afgives signaltoner.
- Placer apparatet i nærheden af en vask.
- Fyld vandbeholderen med vand op til Max-mærket. Fyld ikke afkalkningsopløsning eller andre rengøringsmidler i!
- Placer apparatet på en stabil overflade, og sæt netstikket i en stikkontakt.
- Tænd for apparatet, og indstil reguleringsknappen til en vilkårlig position.
- Hold apparatet vandret over en vask.
- Tryk på knappen  i ca. 3 sekunder. Indikatoren **Selvrens** blinker, og der afgives signaltoner og pumpelyde.
- Vip enheden frem og tilbage, indtil indikatorlampen **Selvrens** og signaltonerne er slukket, og der ikke længere kommer damp eller varmt vand ud. Dette tager ca. 4 minutter. Apparatet slukker automatisk.
- Afkalkningsprocessen kan ikke afbrydes.
- Efter afkalkning skal du trække netstikket ud og sætte strygejernet på basen for at afkøle det.
- Lad strygesålen køle af inden den rengøres med en letfugtig, fnugfri klud.

Opbevaring

- Træk netstikket ud af stikkontakten, og lad apparatet køle helt af.
- Fjern vandbeholderen, og hæld restvandet ud.
- Placer strygejernet til opbevaring på basens opbevaringsplads, og lås det med låseknappen .

Bortskaffelse



Apparater mærket med dette symbol må ikke smides ud sammen med  husholdningsaffaldet, da de indeholder værdifulde materialer som kan genbruges. Korrekt bortskaffelse beskytter både miljøet og menneskers helbred. Din kommune eller forhandleren kan give dig yderligere information om dette.

Strykningsstation

Bästa kund!

Innan du använder apparaten bör du läsa denna bruksanvisning noga och spara den för framtida referens. Apparaten bör endast användas av personer som bekantat sig med dessa instruktioner.

Anslutning till vägguttaget

Apparaten bör endast kopplas till ett jordat uttag som installerats i enlighet med gällande elföreskrifter. Se till att nätspänningen i vägguttaget motsvarar den som är märkt på apparatens skylt. Denna produkt uppfyller de krav som är gällande för CE-märkning.

Beskrivning

1. Strykjärn
2. Indikatorlampa
3. Ångknapp
4. Handtag
5. Reglagevred
6. Anslutnings slang
7. Kontrollpanel
8. Elsladd med stickpropp
9. Typskylt (apparatundersida)
10. Vattentank
11. Öppnings för vattenpåfyllning
12. Strykjärnsula
13. Avställningsyta för strykjärn
14. Låsknapp för strykjärn

Viktiga säkerhetsföreskrifter

- Enheten får endast användas under uppsikt. Lämna inte enheten utan uppsikt när nätkontakten är inkopplad.
- Enheten får inte användas om den har fallit och har synliga skador eller läckage.
- Enheten måste användas och ställas på en plan, stabil och vattentät yta.
- Placera endast strykjärnet på basens avställningsyta. Lägg aldrig strykjärnet på sidan.
- För att undvika risker och för att följa säkerhetsföreskrifterna får reparationer på enheten, anslutningskabeln och -slangen endast utföras av vår kundtjänst. Skicka därför enheten till vår kundtjänst vid

reparationsfall (se separat garantiförklaring).

- Se till att apparaten inte är kopplad till vägguttaget och att den har svalnat helt innan apparaten rengörs.
- På grund av risken för elektrisk stöt bör apparaten inte rengöras eller doppas i vatten.
- Nätkontakten måste dras ur uttaget innan vattentanken fylls med vatten.
- Denna apparat kan endast användas av barn (minst 8 år gamla) och av personer som har minskad fysisk rörelseförmåga, reducerat sinnes- eller mentaltillstånd, eller som har bristfällig erfarenhet och kunskap, förutsatt att dessa personer är under uppsyn eller har fått tillräckliga instruktioner beträffande apparatens användning

och vet vilka risker och säkerhetsåtgärder som användningen innefattar.

- Barn bör inte tillåtas leka med apparaten.
- Barn bör inte tillåtas rengöra eller göra service på apparaten ifall de inte är övervakade och minst 8 år gamla.
- Enheten och anslutningskabeln måste hållas utom räckhåll för barn under 8 år när den är påslagen eller svalnar.
- Innan enheten ställs undan måste den vara helt sval.
- **Varning:** Håll barn på avstånd från apparatens förpackningsmaterial eftersom fara eventuellt kan uppstå. Det finns t.ex. risk för kvävning.
- Starta inte enheten om anslutningskabeln eller -slangen har utsatts för

otillåten dragbelastning. En skada är inte alltid synlig utifrån. Kontrollera därför enheten innan den används igen

-  Den här symbol anger att höga temperaturer uppstår på höljet och stryksulan under enhetens användning, vilket kan orsaka brännskador vid beröring. Möjliga faror kan också uppstå från ånga som läcker ut eller från hett vatten. Rikta inte ångan mot människor.

Använd endast det befintliga handtaget för hantering.

- Strykjärnet borde endast placeras på värmetåliga ytor, aldrig nära varma ytor (t.ex. kokplattor) eller i närheten av öppna gaslågor.
- Anslutningskabeln och anslutningsslangen får inte vidröra heta delar av enheten och får inte lindas runt enheten.
- Innan enheten flyttas, rengörs eller förvaras efter användning måste den svalna till rumstemperatur.

- Bär aldrig det låsta enheten i strykjärnets handtag, utan håll alltid under vattenbehållaren.
- **Dra alltid stickproppen ur vägguttaget**
 - efter användning,
 - ifall apparaten skulle krångla,
 - innan apparaten rengörs.
- Dra inte ut kontakten från uttaget med handen kring anslutningskabeln; utan håll i kontakten. Rör inte nätstickkontakten med våta händer.
- Inget ansvar godtas om skada uppkommer till följd av felaktig användning, eller om dessa instruktioner inte följts.

Användning enligt bestämmelserna

- Enheten är avsedd för att släta ut textil med värme och ånga.
- Textiler får inte strykas medan de bärs.
- Enheten är avsedd att användas i hushåll och liknande användningar som t.ex.
 - i butiker, kontor och liknande arbetsmiljöer,
 - i restaurangbranschen,
 - av kunder i hotell, vandrarhem och andra typiska bostadsmiljöer,
 - i bed and breakfast.

Påfyllning av vatten

- Fyll endast på med färskt, klart kranvatten eller destillerat vatten. Håll inte i vatten från torktummlaren, vatten med tillsatser, parfymerat vatten, rengöringsmedel etc.
- Enheten är i stort sett kalkresistent upp till en medelhög vattenhårdhet. Vid hårt kranvatten rekommenderar vi

att använda avkalkat vatten. Om du inte känner till vattnets hårdhetsgrad kan du få information om detta från det ansvariga vattenverket.

- Se till att nätkontakten **inte** är ansluten.
- Ta tag i vattenbehållarens skåra och ta av den framåt.
- Fyll på vatten upp till maxmärkningen (max 1,8 l) genom vattentankens mittöppning.
- Sätt vattentanken på basen framifrån tills man hört att den klickar på plats.
- För torrstrykning kan tanken vara tom.

Allmän information om strykning

Kontrollera alltid om plagget som du skall stryka har strykanvisningar.

- Strykningssymbolerna har följande betydelse:
 - Syntet (akryl) (låg temperatur)
 - Silke och ylle (medeltemperatur)
 - Bomull och linne (hög temperatur)
- Dessa markeringar finns också som punktsymboler på strykjärnets reglage.
- Sortera de plagg som skall strykas enligt den strykningstemperatur de kräver. Välj rätt temperatur enligt strykningssymbolerna och börja med de tygkvaliteter som kräver den lägsta temperaturen.
- Om tyget verkar mycket ömtåligt eller om du är osäker på tygkvaliteten, kan du testa det genom att stryka på osynliga ställen såsom insidan av sömmen. Prova med den lägsta temperaturen först.

- Om tvätten torkas i torktumlare, bör torktumlarens temperatur justeras till "strykjärnstorr". Om tyget är mycket torrt är det svårt att stryka.

Innan första användningen

Rengör enheten före första användning enligt avsnittet "Rengöring och skötsel - Avkalkning". Detta avlägsnar eventuella dammrester från stryksulan och bryter ned enhetens egen lukt.



Se till att det finns tillräcklig ventilation.

ECO- och MAX-läge

När enheten är på arbetar den i Eco-läge.





Tryck på **Mode**-knappen för att växla till Max-läge med maximal ångutsläpp.

Automatisk frånkoppling

- Om strykjärnet inte flyttas på 10 minuter stängs det av. Kontrolllampan  på strykjärnet blinkar.
- Tryck på  för att slå på igen.
- Om strykjärnet inte flyttas stängs enheten av helt efter ytterligare 10 minuter och måste startas om.

Hur strykjärnet används

- Fyll på vattentanken enligt beskrivningen under "Fyll på vatten".
- Placera strykjärnet på basens avställningsyta och anslut nätkontakten.
- Tryck på **Power**-knappen i cirka 1 sekund.
- Kontrolllampan på ångstrykjärnet blinkar och funktionen **ECO** lyser.
- Om så önskas, välj **MAX**-läge med **Mode**-knappen.
- Ställ in önskad temperatur på reglaget

- med hänsyn till stryksymbolerna.
- Enheten värms upp och kontrollampen på strykjärnet blinkar. När den önskade temperaturen har uppnåtts lyser kontrollampen på strykjärnet med fast sken. Detta förfarande tar cirka 60 sekunder.
 - Tryck på låsknappen  på basen och ta bort strykjärnet.
 - Ångstrykning är endast möjlig vid högre temperaturer. Vid position  på reglaget avges ingen ånga.
 - Håll ned knappen -knappen för att ånga.
 - Tips!
Innan plaggen stryks, stryk över en gammal trasa och tryck flera gånger på -knappen för att ta bort eventuella dammrester från ångutloppsöppningarna.
 - Efter användning, ställ strykjärnet på basens avställningsyta och vänta kort tills strykjärnet inte längre avger ånga.
 - Stäng av enheten genom att trycka på **Power**-knappen.
 - Koppla ur nätkontakten från uttaget.
 - Innan enheten flyttas, rengörs eller ställs undan måste den svalna till rumstemperatur.
 - Innan förvaring, tryck på låsknappen  för att låsa fast strykjärnet.

Ångduschknapp

- Vid ångstöten avges en kraftig och het ångstöt från stryksulan. Detta gör det lättare att släta ut envisa veck.
- Ångstrålens funktion kan också användas medan strykjärnet hålls vertikalt för att släta ut tygers ytor.

- För ångstöten, ställ reglaget till läget SHOT och vänta tills kontrollampen på strykjärnet lyser konstant.
- Tryck sedan på knappen  . Ångstöten avges.
- Vänta före varje nytt ångstöt tills indikatorlampan på strykjärnet lyser konstant.

Underhåll och rengöring

- Dra alltid stickproppen ur vägguttaget och se till att apparaten är avstängd innan rengöring påbörjas.
- På grund av risken för elektrisk stöt bör apparaten inte rengöras eller doppas i vatten.
- Enheten får endast torkas med en lätt fuktig, luddfri trasa vid behov.
- För att rengöra stryksulan från kalk- eller andra avlagringar räcker det att torka av sulan med en ylle- eller tygduk indränkt i en blandning av ättika och vatten.
- Repande eller frätande rengöringsmedel får inte användas.

Avkalkning

- Beroende på kalkhalten i vattnet bildas kalkavlagringar i enheten. P.g.a. detta ska enheten regelbundet rengöras/ avkalkas.
- **Garantin upphör att gälla för enheter som inte fungerar korrekt på grund av bristande avkalkning.**
- Enheten har en automatisk påminnelse när den behöver avkalkas. Indikatorn **Self clean** blinkar och man hör signaltoner.
- Placera enheten nära en diskho eller ett tvättställ.

- Fyll vattenbehållaren till maxmarkeringen med vatten. Fyll inte på avkalkningslösning eller andra rengöringsmedel!
- Placera enheten på en stabil yta och anslut nätkabeln till ett eluttag.
- Sätt på enheten och ställ reglaget i valfri position.
- Håll enheten horisontellt över en diskho eller ett handfat.
- Tryck på knappen  i ca. 3 sekunder. Indikatorn **Self clean** blinkar. Signaltoner och pump ljud hörs.
- Vicka enheten fram och tillbaka tills lampan **Self clean** slocknar, signaltonerna upphör och ingen ånga eller hett vatten längre kommer ut. Detta tar ca. 4 minuter. Enheten stängs av automatiskt.
- Avkalkningsprocessen kan inte avbrytas.
- Dra ur nätkontakten efter avkalkning och ställ strykjärnet på basen så att det kan svalna.
- Låt stryksulan svalna innan du rengör den med en fuktad, luddfri duk.

Förvaring

- Dra ut nätkontakten från uttaget och låt enheten svalna helt.
- Lyft av vattentanken och töm det kvarvarande vattnet.
- Ställ strykjärnet för förvaring på basens avställningsyta och lås det med låsknappen .

Avfallshantering



Enheter märkta med denna symbol måste kasseras separat från hushållsavfallet, eftersom de innehåller värdefulla material som kan återvinnas. Korrekt avfallshantering skyddar miljön och människors hälsa. Din lokala myndighet eller återförsäljare kan ge information i ärendet.

Silitysasema

Hyvä Asiakas,

Lue seuraavat ohjeet huolellisesti ennen laitteen käyttöä ja säilytä tämä opas tulevaa tarvetta varten. Laitetta saavat käyttää vain henkilöt, jotka ovat tutustuneet näihin ohjeisiin.

Verkkoliitäntä

Laitteeseen tulee liittää määräysten mukaisesti asennettuun pistorasiaan. Tarkista, että verkkojännite vastaa laitteen tyyppikilvessä mainittua jännitettä. Tämä tuote on kaikkien voimassa olevien CE-merkintöjä koskevien direktiivien mukainen.

Tutustuminen

1. Silitysrauta
2. Merkkivalo
3. Höyrypainike
4. Kahva
5. Säätönuppi
6. Liitosletku
7. Ohjaustaulu
8. Liitäntäjohto ja virtapistoke
9. Tyyppikilpi (laitteen pohjassa)
10. Vesisäiliö
11. Vedentäyttöaukko
12. Silitysraudan pohja
13. Silitysraudan telakka
14. Silitysraudan lukituspainike

Tärkeitä turvallisuusohjeita

- Laitetta on valvottava, kun se on käytössä. Älä jätä laitetta ilman valvontaa, kun virtapistoke on pistorasiassa.
- Laitetta ei saa käyttää, jos se on pudonnut ja siinä on näkyviä vaurioita tai se vuotaa.
- Laitetta saa käyttää ja se on asetettava tasaiselle, vakaalle ja vedenkestävälle pinnalle.
- Silitysraudan saa asettaa vain telakalle. Älä koskaan aseta laitetta kyljelleen.
- Vaaratilanteiden välttämiseksi ja turvallisuusmääräysten noudattamiseksi laitteen, liitäntäjohtojen ja liitosletkun korjaukset saa suorittaa vain valtuutettu huoltopalvelumme. Lähetä laite huoltoon

asiakaspalveluumme korjaustapauksessa (katso erillinen takuutodistus).

- Varmista, että laitteesta on katkaistu virta ja että se on jäähtynyt täysin ennen puhdistamista.
- Sähköiskun välttämiseksi älä puhdista laitetta vedellä äläkä upota sitä veteen.
- Irrota verkkopistoke pistorasiasta ennen vesitankin täyttämistä vedellä.
- Tätä laitetta saavat käyttää lapset (vähintään 8-vuotiaat) sekä henkilöt, joilla on fyysisesti, aistillisesti tai henkisesti rajoittunut toimintakyky tai joilla on puuttuvat tai vajavaiset tiedot laitteen toiminnasta, mikäli heitä valvotaan tai ohjataan laitteen käytössä ja he ymmärtävät täysin kaikki

käyttöön liittyvät vaarat ja turvatoimenpiteet.

- Lasten ei saa antaa leikkiä laitteella.
- Lasten ei saa antaa tehdä laitteen puhdistus- tai huoltotoimenpiteitä, elleivät he ole aikuisen valvonnassa sekä vähintään 8 vuotta vanhoja.
- Laitteen kytkemisen tai jäähtymisen aikana laite ja sen liitäntäjohto on pidettävä alle 8-vuotiaiden lasten ulottumattomissa.
- Ennen laitteen säilytystä sen on oltava täysin jäähtynyt.
- **Varoitus:** Pidä lapset poissa pakkausmateriaalien luota potentiaalisen vaaratilanteen esim. tukehtumisvaaran vuoksi.
- Laitetta ei saa ottaa käyttöön, jos liitäntäjohto tai liitosletku on altistunut

kielleylle vetorasitukselle. Vaurioita ei aina voi havaita ulkoapäin; siksi laite on tarkastutettava ennen seuraavaa käyttöönottoa

-  Tämä symboli ilmaisee, että laitteen käytön aikana kotelossa ja silitysraudan pohjassa syntyy korkeita lämpötiloja, jotka kosketettaessa voivat aiheuttaa palovammoja. Mahdolliset vaarat voivat johtua myös ulos pääsevistä höyryistä tai kuumasta vedestä. Älä suuntaa höyryä ihmisiin. Käytössä saa käyttää vain laitteen olemassa olevaa kahvaa.
- Silitysraudan saa asettaa ainoastaan kuumuutta kestäville pinnoille eikä milloinkaan kuumien pintojen (esim. keittolevyjen) lähelle eikä avointen kaasuliekkien läheisyyteen.
- Liitäntäjohto ja liitosletku eivät saa koskettaa kuumia laitteen osia eikä niitä saa kietoa laitteen ympärille.

- Ennen kuin laitetta käytön jälkeen siirretään, puhdistetaan tai säilytetään, sen on annettava jäähtyä huoneenlämpötilaan.
- Lukittua laitetta ei koskaan kanneta silitysraudan kahvasta, vaan aina vesisäiliön alta.
- **Irrota pistotulppa pistorasiasta aina - käytön jälkeen**
 - jos laitteessa on käyttöhäiriö
 - ennen laitteen puhdistamista.
- Älä irrota virtapistoketta pistorasiasta vetämällä liitäntäjohosta, vaan pidä aina kiinni virtapistokkeesta. Älä tartu virtapistokkeeseen märin käsin.
- Valmistaja ei ole vastuussa mahdollisista vaurioista, jos ne johtuvat laitteen väärinkäytöstä tai käyttöohjeiden laiminlyömisestä.

Käyttötarkoitus

- Laite on tarkoitettu tekstiilien silittämiseen lämmöllä ja höyryllä.
- Vaatteita ei saa silittää niiden ollessa puettuna päälle.
- Laite on tarkoitettu käytettäväksi kotitalouksissa ja vastaavissa käyttökohteissa, kuten esim.
 - myymälöissä, toimistoissa ja vastaavissa työympäristöissä,
 - maataloilla,
 - hotellien, motellien ja muiden tyypillisten majoitustilojen asukkaiden toimesta,
 - aamiaismajoituspaikoissa.

Vesisäiliön täyttö

- Täytä vain raikasta, kirkasta hanavettä tai tislattua vettä. Älä täytä kuivausrummusta otetulla, lisäaineita sisältävällä, hajustetulla vedellä tai pesuaineilla ym.
- Laite on pääosin kalkinkestävä keskikovaan vesikovuusasteeseen asti. Jos käyttövesi on kovaa, suosittelemme käyttämään kalkitonta vettä. Jos veden kovuusasteet eivät ole tiedossa, saat tiedon oman alueesi vesihuoltolaitokselta.
- Varmista, että virtapistoketta ei ole kytketty.
- Ota kiinni vesisäiliön kahva-urasta ja irrota vesisäiliö vetämällä eteenpäin.
- Täytä vesisäiliöön vettä keskellä olevasta aukosta Max-merkkiin asti (enintään 1,8 l).
- Aseta vesisäiliö etupuolelta alustalle, kunnes se napsahtaa kuuluvasti paikalleen.
- Kun silitetään ilman höyryä, vesisäiliö voi olla tyhjä.

Silitettäessä noudatettavia yleisiä ohjeita

Tarkasta aina ennen silittämistä, onko kyseisessä vaatteessa silitysohjeita.

- Merkkien selitys:
 - synteettiset kankaat (alhainen lämpö)
 - silkki ja villa (keskilämpö)
 - puuvilla ja pellava (korkea lämpö)
- Nämä merkinnät sijaitsevat myös pistekuvakkeina silitysraudan

säätönupissa.

- Silittävä pyykki tulee lajitella sen mukaan, miten kuumalla silitysraudalla kunkin kankaan saa silittää. Lajittele vaatteessa annettujen silitysmerkkien mukaan ja aloita silittäminen alimmalla lämmöllä.
- Kun silität herkkiä kankaita tai jos et ole varma kankaan herkkyydestä, voit kokeilla sen kestävyyttä silittämällä jonkun piilossa olevan kohdan, kuten esim. sauman kääntöpuolelta. Silitä ensin alimmalla lämmöllä.
- Kuivausrummussa kuivattaessa kuivausrummun lämpötila tulee säätää "silityskuivaksi", sillä liian kuivia kankaita on vaikea silittää hyvin.

Ennen käyttöönottoa



Puhdista laite ennen ensimmäistä käyttökertaa, kuten kohdassa "Puhdistus ja huolto - Kalkinpoisto" on kuvattu. Tällä tavoin mahdolliset pölyjäämät poistuvat silitysraudan pohjasta ja laitteen oma haju vähenee.

Varmista riittävä ilmanvaihto.

ECO- ja MAX-tila





Kun laite kytketään päälle, se toimii Eco-tilassa. Jos haluat siirtyä maksimitilaan, joka tuottaa höyryä eniten, paina **Mode**-painiketta.

Automaattinen sammutus

- Laite sammuu, jos sitä ei liikuteta 10 minuuttiin. Silitysraudan merkkivalo  vilkkuu.
- Kytke uudelleen päälle painamalla painiketta .

- Jos silitysrautaa ei liikuteta, laite sammuu kokonaan 10 minuutin kuluttua, ja se on käynnistettävä uudelleen.

Silitys

- Täytä vesisäiliö kuten kohdassa *Veden täyttö* on kuvattu.
- Aseta silitysrauta telakalle ja kytke virtapistoke pistorasiaan.
- Paina **Power**-painiketta noin 1 sekunnin ajan.
- Silitysraudan merkkivalo vilkkuu ja toiminto **ECO** palaa.
- Tarvittaessa valitse **MAX**-tila painamalla **Mode**-painiketta.
- Aseta haluttu lämpötila säätönupista ottaen huomioon silitysohjeet.
- Laite kuumenee ja silitysraudan merkkivalo vilkkuu. Kun haluttu lämpötila on saavutettu, silitysraudan merkkivalo palaa jatkuvasti. Tämä kestää noin 60 sekuntia.
- Paina alustan lukituspainiketta  ja irrota silitysrauta.
- Höyrysilityttäminen on mahdollista vain korkeammilla lämpöasetuksilla. Säätönupin asennossa  ei tule höyryä.
- Höyrysilityttämistä varten pidä painettuna painiketta .
- Vinkki!
Ennen kuin vaatteita silitetään, silitä käytöstä poistetun kankaan läpi ja paina useita kertoja  -painiketta poistaaksesi mahdolliset pölyjäämät höyrinpoistoaukoista.
- Käytön jälkeen aseta silitysrauta telakalle ja odota hetki, kunnes silitysrauta ei enää päästä höyryä.

- Sammuta laite painamalla **Power**-painiketta.
- Vedä virtapistoke irti pistorasiasta.
- Ennen kuin laitetta siirretään, puhdistetaan tai säilytetään, sen on annettava jäähtyä huoneenlämpötilaan.
- Ennen säilytystä paina lukituspainiketta  silitysraudan kiinnittämiseksi.

Höyrysuihku

- Höyrysilityksessä silitysraudan pohjasta vapautuu voimakas kuuma höyrysuihku. Tämä helpottaa sitkeiden ryppyjen silityttämistä.
- Höyrysuihkutoimintoa voidaan käyttää myös silitysraudan ollessa pystysuorassa asennossa kankaan pinnan palauttamiseksi.
- Höyrysuihkun aktivoimiseksi käännä säätönuppi SHOT-kohtaan ja odota, kunnes silitysraudan merkkivalo palaa tasaisesti.
- Paina  -painiketta. Höyrysuihku vapautuu.
- Ennen jokaista uutta höyrysuihkua odota, kunnes silitysraudan merkkivalo palaa tasaisesti.

Puhdistus ja hoito

- Varmista, että silitysraudan pistotulppa on irrotettu pistorasiasta ja että se on jäähtynyt täysin ennen puhdistamista.
- Sähköiskun välttämiseksi älä puhdistala laitetta vedellä. Älä myöskään upota sitä veteen.
- Pyyhi laitetta tarvittaessa vain kevyesti kostealla, nukkaamattomalla liinalla.
- Puhdistettaessa kalkki- tai muita jäämiä höyrysilitysraudan pohjasta, riittää,

että pohjaa pyyhittää villaisella tai kankaisella liinalla, joka on kostutettu etikka-vesiseokseen.

- Älä käytä hankaavia tai voimakkaita puhdistusaineita.

Kalkinpoisto

- Veden kalkkipitoisuudesta riippuen laitteeseen muodostuu kalkkijäämiä. Tästä syystä laite on puhdistettava/säännöllisesti kalkkikertymistä.
- **Takuu raukeaa laitteissa, jotka eivät toimi moitteettomasti kalkinpoiston laiminlyönnin vuoksi.**
- Laitteessa on automaattinen muistutustoiminto, kun laite tarvitsee kalkinpoistoa. Merkkivalo **Self Clean** vilkkuu ja kuuluu äänimerkkejä.
- Aseta laite lähelle tiski- tai pesuallasta.
- Täytä vesisäiliö Max-merkkiin asti vedellä. Älä lisää kalkinpoistoainetta tai muita puhdistusaineita!
- Aseta laite telakalle ja työnnä virtapistoke pistorasiaan.
- Kytke laite päälle ja aseta säätönuppi mihin tahansa asentoon.
- Pidä laitetta vaakasuorassa asennossa pesu- tai tiskialtaan yläpuolella.
- Paina -painiketta noin 3 sekunnin ajan. Merkkivalo **Self Clean** vilkkuu, laitteesta kuuluu äänimerkkejä ja pumppausääniä.
- Kääntelee laitetta edestakaisin, kunnes merkkivalo **Self clean** sammuu, äänimerkit lakkaavat ja höyryä tai kuumaa vettä ei enää tule ulos. Tämä kestää noin 4 minuuttia. Laite kytkeytyy automaattisesti pois päältä.
- Kalkinpoistoprosessia ei voi keskeyttää.

- Kun olet poistanut kalkin, irrota virtapistoke ja aseta silitysrauta alustalle jäähtymään.
- Anna pohjalevyn jäähtyä ennen kuin puhdistat sen kostealla, nukkaamattomalla kankaalla.

Säilytys

- Irrota virtapistoke pistorasiasta ja anna laitteen jäähtyä kokonaan.
- Irrota vesisäiliö ja kaada jäljellä oleva vesi pois.
- Aseta silitysrauta säilytystä varten telakalle ja lukitse se lukituspainikkeella .

Jätehuolto



Tällä symbolilla merkityt laitteet täytyy hävittää kotitalousjätteestä erillään, sillä ne sisältävät  arvokkaita kierrätyskelpoisia materiaaleja. Asianmukaisella hävittämisellä suojellaan ympäristöä ja ihmisterveyttä. Saat aiheesta lisätietoa paikallisilta viranomaisilta tai jälleenmyyjiltä.

Estação de engomar

Caro(a) Cliente,

Leia atentamente as instruções antes de usar o aparelho e guarde-as para consulta futura. O aparelho deve apenas ser utilizado por pessoas que estejam familiarizadas com as instruções de segurança.

Ligação

Ligar o aparelho apenas a uma tomada com ligação à terra corretamente instalada. A tensão da rede deve corresponder à tensão especificada na placa de identificação do aparelho. O aparelho está em conformidade com as diretivas que são vinculativas para a marcação CE.

Estrutura

1. Ferro de engomar
2. Luzes indicadoras
3. Botão de vapor
4. Punho
5. Botão do regulador
6. Mangueira de ligação
7. Painel de controlo
8. Cabo elétrico com ficha de alimentação
9. Placa de identificação (parte inferior do aparelho)
10. Tanque de água
11. Abertura de enchimento de água
12. Base de engomar
13. Superfície de apoio para o ferro de engomar
14. Botão de bloqueio do ferro de engomar

Instruções de segurança

- Utilizar o aparelho apenas sob supervisão. O aparelho não deve ser deixado sem vigilância enquanto estiver ligado à tomada.
- O aparelho não deve ser utilizado se tiver caído e apresentar danos visíveis nem se apresentar fugas.
- O aparelho deve ser utilizado e colocado sobre uma superfície plana, estável e impermeável.
- Coloque o ferro de engomar apenas sobre a superfície de apoio da base. Nunca o coloque deitado de lado.
- Para evitar riscos e cumprir as normas de segurança, as reparações no aparelho, no cabo de ligação e na mangueira de ligação apenas devem ser realizadas pelo nosso

departamento de apoio ao cliente. Por conseguinte, em caso de reparação, envie o aparelho para o nosso departamento de apoio ao cliente (consulte a declaração de garantia em separado).

- Antes de limpar, deve retirar a ficha de alimentação e deixar que o aparelho arrefeça.
- Por razões de segurança elétrica, o aparelho não deve ser limpo com líquidos nem neles imerso.
- A ficha deve ser desligada da tomada antes de encher o depósito de água.
- O aparelho pode ser utilizado por crianças com mais de 8 anos de idade ou por pessoas com capacidades físicas, sensoriais ou mentais reduzidas ou experiência

e/ou conhecimentos insuficientes, caso sejam supervisionadas ou caso tenham recebido instruções adequadas em relação ao uso seguro do aparelho, compreendendo os perigos associados.

- As crianças não devem brincar com o aparelho.
- A limpeza e a manutenção pelo utilizador não devem ser efetuadas por crianças sem supervisão.
- O aparelho e o seu cabo de alimentação devem ficar fora do alcance de crianças com menos de 8 anos durante o funcionamento ou arrefecimento.
- O aparelho deve estar completamente arrefecido antes de ser guardado.
- Manter as crianças afastadas do material de embalagem. Existe o

perigo de asfixia!

- Não coloque em funcionamento se o cabo ou a mangueira de ligação tiverem sido sujeitos a alguma carga de tração excessiva. Um dano nem sempre é visível externamente; por isso, faça verificar o aparelho antes da próxima utilização.

-  Este símbolo indica que são geradas altas temperaturas na caixa e na base durante o funcionamento do aparelho, o que pode provocar queimaduras em caso de contacto. O vapor ou a água quente que saem do aparelho também podem representar um perigo. Não direccionar o vapor para pessoas. Para manusear, utilizar

apenas a pega existente.

- Colocar o aparelho apenas sobre uma superfície resistente ao calor e não sobre superfícies quentes (por exemplo, placas de fogão ou semelhantes) nem perto de chamas de gás abertas.
- O cabo de ligação e a mangueira não devem entrar em contacto com as partes quentes do aparelho, nem devem ser enrolados à volta do mesmo.
- Antes de mover, limpar ou guardar o aparelho após a utilização, este deve arrefecer até atingir a temperatura ambiente.
- Nunca transporte o dispositivo bloqueado pela pega do ferro de engomar, mas segure-o sempre por baixo do depósito de água.
- **Desligar da tomada,**
 - **depois de cada utilização,**
 - **em caso de avaria durante o funcionamento,**
 - **em caso de falhas durante o funcionamento,**
- antes de cada limpeza do aparelho. Não desligue a ficha da tomada puxando o cabo elétrico, mas sim segurando a própria ficha. Não tocar na ficha de alimentação com as mãos húmidas.
- Se o aparelho for utilizado de forma incorreta ou para finalidades diferentes das pretendidas, não é aceite qualquer responsabilidade por quaisquer danos que possam ocorrer.

Utilização prevista

- O aparelho é utilizado para alisar tecidos com calor e vapor.
- As peças de vestuário não devem ser passadas a ferro enquanto estiverem a ser usadas.
- O aparelho destina-se a ser utilizado em ambientes domésticos e em aplicações semelhantes, tais como:
 - em lojas, escritórios e outros ambientes de trabalho semelhantes,
 - em quintas,
 - hóspedes em hotéis, motéis e outros ambientes residenciais,
 - em pensões com pequeno-almoço.

Encher com água

- Encha apenas com água doce e limpa da torneira ou água destilada. Não adicione água da máquina de secar, água com aditivos, água perfumada, produtos de limpeza, etc.
- O aparelho é bastante resistente à acumulação de calcário até um nível médio de dureza da água. Se a água da sua torneira for dura, recomendamos a utilização de água amaciada. Caso o nível de dureza da água seja desconhecido, a empresa de abastecimento de água responsável poderá fornecer essa informação.
- Certifique-se de que o cabo de alimentação **não** está inserido.
- Segure a pega embutida no depósito de água e retire-o puxando-o para a frente.
- Encha o depósito de água através da abertura central até à marca máxima (máx. 1,8 l).

- Coloque o depósito de água na base pela frente até ouvir um clique ao encaixá-lo.
- O depósito pode ser esvaziado para passar a ferro a seco.

Instruções gerais para engomar

Antes de passar a ferro, verifique se as instruções de engomar estão cosidas na peça.

- Os símbolos de engomar têm o seguinte significado:
 - Fibras químicas (Temperatura baixa)
 - Seda e lã (Temperatura média)
 - Algodão e linho (Temperatura alta)
- Estas indicações também se encontram como símbolos de pontos no botão de controlo do ferro de engomar.
- Separe as peças de roupa (tipos de tecido) pela ordem dos símbolos de engomar e comece pela temperatura mais baixa.
- Para tecidos delicados, ou se o material da peça for desconhecido, faça um teste de engomar numa zona discreta (por exemplo, no bordo interior da bainha). Comece com uma definição de temperatura baixa.
- Se a roupa for seca na máquina de secar para ser passada a ferro, deve ser selecionada a definição “secagem húmida”. As roupas muito secas não são fáceis de passar a ferro.



Primeira utilização

Limpe o aparelho antes da primeira utilização, conforme descrito na secção "Limpeza e Manutenção - Descalcificação". Isto remove qualquer resíduo de pó da base e reduz o odor inerente ao aparelho. Deve assegurar uma ventilação adequada.

Modos ECO & MAX





Após ser ligado, o aparelho funciona em modo Eco. Para ativar o modo Max com a máxima produção de vapor, pressione o botão **Mode** (Modo).

Desligamento automático

- Se o ferro não for movimentado durante 10 minutos, o aparelho desliga-se automaticamente. A luz indicadora  no ferro de engomar pisca.
- Para voltar a ligar, prima o botão .
- Se o ferro de engomar não for movimentado, o aparelho desliga-se completamente após 10 minutos e necessita de ser reiniciado.

Passar a ferro

- Encha o depósito de água conforme descrito em "Abastecimento de água".
- Coloque o ferro de engomar na superfície de apoio da base e ligue o cabo de alimentação.
- Prima o botão **Power** (Alimentação) durante aproximadamente 1 segundo.
- A luz indicadora do ferro de engomar está a piscar e a função **ECO** está acesa.
- Se preferir, selecione o modo **MAX** com o botão **Mode** (Modo).

- Ajuste a temperatura pretendida utilizando o botão de controlo, tendo em conta os símbolos do ferro de engomar.
- O aparelho aquece e a luz indicadora do ferro de engomar pisca. Assim que a temperatura pretendida for atingida, a luz indicadora do ferro de engomar permanecerá acesa. Este processo demora cerca de 60 segundos.
- Prima o botão de bloqueio  na base e retire o ferro de engomar.
- Passar a ferro a vapor apenas é possível a temperaturas mais elevadas. Não há libertação de vapor quando o botão de controlo está na posição .
- Para passar a ferro a vapor, mantenha premido o botão .
- Sugestão!
Antes de passar a roupa a ferro, passe o ferro sobre um pano velho, premindo o botão  várias vezes para remover qualquer resíduo de pó das saídas de vapor.
- Após a utilização, coloque o ferro de engomar na base e aguarde alguns instantes até que este deixe de emitir vapor.
- Desligue o aparelho premindo o botão **Power** (Alimentação).
- Retirar a ficha de alimentação da tomada.
- Antes de mover, limpar ou guardar o aparelho, este deve arrefecer até atingir a temperatura ambiente.
- Antes de guardar, prima o botão de bloqueio  para fixar o ferro de engomar.

Jato de vapor

- Durante um jato de vapor, uma forte rajada de vapor quente é libertada da base do ferro de engomar. Isto facilita o alisamento dos vincos persistentes.
- O jato de vapor também pode ser aplicado na vertical para refrescar os tecidos.
- Para ativar o jato de vapor, rode o botão de controlo para a posição “SHOT” (Libertar) e aguarde até que a luz indicadora do ferro de engomar fique continuamente acesa.
- Em seguida, prima o botão . O jato de vapor é libertado.
- Aguarde até que a luz indicadora do ferro de engomar esteja acesa de forma constante antes de cada novo jato de vapor.

Limpeza e manutenção

- Antes de limpar, deve desligar o aparelho da tomada e deixá-lo arrefecer.
- Por razões de segurança elétrica, o aparelho não deve ser limpo com líquidos nem neles imerso.
- Se necessário, limpe o aparelho apenas com um pano ligeiramente humedecido e sem pelos.
- Para limpar a base do produto de calcário ou outros resíduos, basta esfregá-la com um pano de lã ou de tecido embebido numa mistura de água e vinagre.
- Não utilizar produtos de limpeza agressivos nem abrasivos

Descalcificação

- Dependendo do teor de cálcio da água, formar-se-ão depósitos de calcário no aparelho. Por isso, limpe/descalcifique o aparelho regularmente.
- **A garantia caduca em aparelhos que não funcionem corretamente devido à falta de descalcificação.**
- O aparelho possui uma função de lembrete automático que avisa quando é necessário realizar a descalcificação. O indicador de **Self clean** (Autolimpeza) pisca e emite um sinal sonoro.
- Coloque o aparelho perto de um lavatório ou bacia.
- Encher o depósito de água até à marca Max com água. Não adicione solução descalcificante nem outros agentes de limpeza!
- Coloque o dispositivo sobre a superfície e ligue o cabo de alimentação a uma tomada de parede.
- Ligue o aparelho e rode o botão de controlo para qualquer posição.
- Segure o aparelho na horizontal sobre um lavatório ou bacia.
- Prima o botão  durante cerca de 3 segundos. O indicador de **Self clean** (Autolimpeza) pisca, e ouvem-se sinais sonoros e ruídos da bomba.
- Rode o aparelho para a frente e para trás até que a luz de **Self clean** (Autolimpeza) e os sinais sonoros se apaguem e deixe de sair vapor ou água quente. Isto demora cerca de 4 minutos. O aparelho desliga-se automaticamente.
- O processo de descalcificação não pode ser interrompido.

- Após a descalcificação, desligue a ficha da tomada e coloque o ferro de engomar na base para arrefecer.
- Depois de a base do ferro de engomar arrefecer, pode ser limpa com um pano húmido.

Armazenamento

- Desligue o cabo de alimentação da tomada e deixe o aparelho arrefecer completamente.
- Retire o depósito de água e despeje toda a água restante.
- Coloque o ferro de engomar na superfície de armazenamento da base e bloqueie-o utilizando o botão de bloqueio .

Eliminação



Os aparelhos marcados com este símbolo devem ser eliminados separadamente dos resíduos domésticos, já que contêm materiais valiosos que podem ser reciclados. A eliminação adequada protege o ambiente e a saúde humana. As suas autoridades locais ou o revendedor podem facultar-lhe informações sobre o assunto.

Stacja do prasowania

Szanowni Klienci!

Przed użyciem urządzenia proszę dokładnie zapoznać się z poniższą instrukcją, którą należy zachować do późniejszego wglądu. Urządzenie może być obsługiwane wyłącznie przez osoby, które zapoznały się z niniejszą instrukcją.

Podłączenie do sieci zasilającej

Urządzenie należy podłączać do sieci elektrycznej wyłącznie do prawidłowo zainstalowanego gniazdka z uziemieniem. Należy sprawdzić, czy napięcie sieciowe zgadza się z napięciem podanym na tabliczce znamionowej urządzenia. Niniejszy wyrób zgodny jest z obowiązującymi w UE przepisami dotyczącymi oznakowania produktu.

Zestaw

1. Żelazko
2. Lampka kontrolna
3. Przycisk pary
4. Uchwyt
5. Pokrętko regulacji
6. Wąż łączący
7. Panel sterowania
8. Przewód zasilający z wtyczką
9. Tabliczka znamionowa (dolna strona urządzenia)
10. Zbiornik na wodę
11. Otwór do napełniania wodą
12. Stopa żelazka
13. Powierzchnia do odstawiania żelazka
14. Przycisk blokady żelazka

Instrukcja bezpieczeństwa

- Urządzenie może być używane tylko pod nadzorem. Urządzenia nie wolno pozostawiać bez nadzoru, gdy wtyczka jest podłączona.
- Urządzenia nie wolno używać, jeśli upadło i ma widoczne uszkodzenia lub jest nieszczelne.
- Urządzenia należy używać na płaskiej, stabilnej i wodoodpornej powierzchni i w takich warunkach przechowywać.
- Żelazko należy odstawiać wyłącznie na powierzchnię do odstawiania na podstawie. Nigdy nie należy kłaść go z boku.
- Aby uniknąć zagrożeń i przestrzegać przepisów bezpieczeństwa, naprawy urządzenia, przewodu zasilającego i węża

łączonego mogą być wykonywane wyłącznie przez nasz serwis techniczny. Z tego względu w przypadku konieczności naprawy należy wysłać urządzenie do naszego serwisu technicznego (patrz oddzielna deklaracja gwarancyjna).

- Przed przystąpieniem do czyszczenia, należy upewnić się, czy urządzenie zupełnie wystygło i jest wyłączone z sieci elektrycznej.
- Zanurzanie urządzenia w wodzie i mycie go wodą jest niedozwolone i może grozić porażeniem prądem.
- Przed napełnieniem zbiornika na wodę wodą należy wyciągnąć wtyczkę z gniazdka.
- Osoby o ograniczonych zdolnościach fizycznych,

czuciowych lub psychicznych albo nieposiadające stosownego doświadczenia lub wiedzy, a także dzieci (w wieku co najmniej 8 lat), mogą korzystać z urządzenia, pod warunkiem że znajdują się pod nadzorem lub zostały poinstruowane, jak używać urządzenia i są w pełni świadome wszelkich zagrożeń i wymaganych środków ostrożności.

- Nie dopuszczać do używania urządzenia jako zabawki przez dzieci.
- Nie wolno pozwalać dzieciom na wykonywanie jakichkolwiek prac związanych bezpośrednio z konserwacją lub czyszczeniem urządzenia, a jeżeli już, to dziecko musi mieć co najmniej 8 lat i być nadzorowane przez osobę

doroślą.

- Podczas włączania lub chłodzenia urządzenie oraz jego przewód zasilający muszą znajdować się poza zasięgiem dzieci poniżej 8. roku życia.
- Przed schowaniem urządzenia należy poczekać, aż całkowicie ostygnie.
- **Uwaga:** Nie pozwalać, aby dzieci miały dostęp do elementów opakowania, ponieważ mogą one spowodować zagrożenie, np. uduszenia.
- Nie uruchamiać urządzenia, jeśli przewód zasilający lub wąż łączący zostały nieodpowiednio rozciągnięte. Uszkodzenia nie zawsze są widoczne z zewnątrz; dlatego przed kolejnym uruchomieniem należy zlecić sprawdzenie

urządzenia.

-  Ten symbol oznacza, że podczas pracy urządzenia obudowa i stopa żelazka osiągają wysokie temperatury, które mogą spowodować oparzenia w przypadku dotknięcia. Możliwe zagrożenia mogą również powstawać na skutek wydobywającej się pary lub gorącej wody. Nie kierować parą na ludzi. Do obsługi używać wyłącznie dostarczonego uchwytu.
- Żelazko należy stawiać wyłącznie na powierzchniach żaroodpornych, ale nigdy na gorących (np. rozgrzanej płycie kuchennej) ani w pobliżu źródeł otwartego ognia.
- Przewód zasilający i wąż łączący nie mogą dotykać gorących części urządzenia ani być owinięte wokół urządzenia.
- Przed przeniesieniem, czyszczeniem lub odłożeniem urządzenia po użyciu należy poczekać, aż ostygnie do temperatury pokojowej.
- Nigdy nie należy przenosić zablokowanego urządzenia za uchwyt

żelazka, lecz zawsze chwycić je pod zbiornikiem na wodę.

- **Wtyczkę należy wyjąć z gniazda elektrycznego:**
 - po zakończeniu pracy;
 - w przypadku stwierdzenia usterki urządzenia;
 - i przed przystąpieniem do czyszczenia.
- Nie wyciągać wtyczki z gniazdka, trzymając za kabel zasilający, lecz za wtyczkę. Nie należy dotykać wtyczki mokrymi rękami.
- Za szkody wynikłe z nieprawidłowego używania sprzętu lub użytkowania niezgodnego z instrukcją obsługi winę ponosi wyłącznie użytkownik.

Użytkowanie zgodne z przeznaczeniem

- Urządzenie służy do wygładzania tkanin za pomocą ciepła i pary.
- Nie wolno wygładzać tkanin podczas noszenia.
- Urządzenie przeznaczone jest do użytku domowego i podobnych zastosowań, jak np.
 - w sklepach, biurach i podobnych miejscach pracy,
 - w gospodarstwach rolnych,
 - przez klientów w hotelach, motelach i innych typowych środowiskach mieszkalnych,
 - w pensjonatach.

Napełnianie wodą:

- Napełniać wyłącznie świeżą, czystą wodą z kranu lub wodą destylowaną. Nie napełniać wodą z suszarki do ubrań, wodą z dodatkami, wodą perfumowaną,

środkami czyszczącymi itp.

- Urządzenie jest w dużym stopniu odporne na osadzanie się kamienia do średniego stopnia twardości wody. W przypadku twardej wody z wodociągu zalecamy stosowanie wody zmiękczonej. Jeśli stopień twardości wody jest nieznany, informacji udziela właściwe przedsiębiorstwo wodociągowe.
- Upewnić się, że wtyczka **nie** jest podłączona do gniazdka. Upewnić się, że wtyczka nie jest podłączona do gniazdka.
- Chwycić za wgłębienie uchwytnego zbiornika na wodę i wysunąć zbiornik do przodu.
- Uzupelnić zbiornik na wodę wodą do oznaczenia Max. (maks. 1,8 l) przez otwór w środkowej części.
- Zbiornik na wodę nałożyć od przodu na podstawę, aż wyraźnie się zatrzaśnie.
- Do prasowania na sucho zbiornik może być pusty.

Kilka rad ogólnych na temat prasowania

Zawsze należy sprawdzić, czy artykuł przeznaczony do prasowania posiada metkę z symbolami prasowania.

- Oznaczenia symboli są następujące:
 - materiały syntetyczne (niska temperatura)
 - jedwab i wełna (średnia temperatura)
 - bawełna i len (wysoka temperatura)
- Te oznaczenia znajdują się również w postaci symboli punktowych na pokrętle regulacji żelazka.

- Rzeczy przeznaczone do prasowania powinny być posortowane według rodzajów materiałów i wymaganych temperatur. Należy sortować je według wyż. wym. symboli i zaczynać prasowanie od najniższych temperatur.
- Przy prasowaniu bardzo delikatnych materiałów, co do których nie mamy pewności, w jakiej temperaturze powinny być prasowane, należy przeprowadzić próbę na mało widocznym skrawku (np. wewnętrzny szew) zaczynając od najniższej temperatury.
- Jeśli suszymy pranie w suszarce, należy suszarkę nastawić na temperaturę suszenia do prasowania. Przesuszone rzeczy prasuje się trudniej.



Uruchomienie urządzenia

Urządzenie należy wyczyścić przed pierwszym użyciem, zgodnie z opisem w rozdziale „Czyszczenie i pielęgnacja – Odkamienianie”. Dzięki temu zostaną usunięte ewentualne pozostałości kurzu ze stopy żelazka oraz zlikwidowany zostanie charakterystyczny zapach urządzenia. Zapewnić przy tym odpowiednią wentylację.



Tryb ECO i MAX



Po włączeniu urządzenie pracuje w trybie Eco. Aby przełączyć na tryb Max z maksymalnym wyrzutem pary, należy nacisnąć przycisk **Mode**.

Automatyczne wyłączenie

- Urządzenie wyłącza się, jeśli żelazko nie będzie używane przez 10 minut. Kontrolka  na żelazku miga.
- Aby ponownie włączyć, naciśnij przycisk .
- Jeśli żelazko nie będzie używane, urządzenie wyłączy się całkowicie po kolejnych 10 minutach i będzie wymagało ponownego uruchomienia.

Prasowanie

- Zbiornik na wodę napełnić tak, jak opisano w części „Napełnianie wodą”.
- Żelazko należy odstawić na powierzchnię do odstawiania na podstawie i podłączyć wtyczkę do gniazdka.
- Nacisnąć przycisk **Power** przez około 1 sekundę.
- Lampka kontrolna na żelazku miga, a funkcja **ECO** świeci się.
- W razie potrzeby przyciskiem **Mode** wybrać tryb **MAX**.
- Ustawić żądaną temperaturę na pokrętle regulacji, zwracając uwagę na symbole prasowania.
- Urządzenie nagrzewa się, a lampka kontrolna na żelazku miga. Gdy tylko zostanie osiągnięta żądana temperatura, lampka kontrolna na żelazku świeci się stale. Ten proces trwa około 60 sekund.
- Nacisnąć przycisk blokady  na podstawie i zdjąć żelazko.
- Prasowanie parą jest możliwe tylko w wyższym zakresie temperatur. W pozycji  na pokrętle regulacji nie jest wytwarzana para.

- Aby prasować parą, należy przytrzymać przycisk .
- Wskazówka!
Przed prasowaniem tkanin przeprasować stary materiał, wielokrotnie naciskając przycisk , aby usunąć ewentualne pozostałości kurzu z wylotu pary.
- Po zakończeniu użytkowania odłożyć żelazko na powierzchnię do odstawiania na podstawie i odczekać chwilę, aż żelazko przestanie wydzielać parę.
- Wyłączyć urządzenie, naciskając przycisk **Power**.
- Wyjąć wtyczkę sieciową z gniazdka.
- Przed przeniesieniem, czyszczeniem lub odłożeniem urządzenia należy poczekać, aż ostygnie do temperatury pokojowej.
- Przed schowaniem nacisnąć przycisk blokady , aby unieruchomić żelazko.

Strumień pary

- Podczas wyrzutu pary ze stopy żelazka wydobywa się silny strumień gorącej pary. To ułatwia wygładzanie uporczywych zagnieceń.
- Ze strumienia pary można korzystać także wtedy, kiedy żelazko znajduje się w pozycji pionowej, np. do odnawiania tkanin.
- Aby uzyskać wyrzut pary, należy ustawić pokrętkę regulacji w pozycji SHOT i poczekać, aż lampka kontrolna na żelazku zacznie świecić się światłem ciągłym.
- Następnie nacisnąć przycisk . Następuje wyrzut pary.
- Przed każdym nowym wyrzutem pary

należy poczekać, aż lampka kontrolna na żelazku zacznie świecić się światłem ciągłym.

Konserwacja i czyszczenie

- Przed przystąpieniem do czyszczenia, należy sprawdzić, czy urządzenie zupełnie ostygło i jest wyłączone z sieci elektrycznej.
- Nie zanurzać sprzętu w wodzie, ani nie myć go wodą, ponieważ grozi to porażeniem prądem.
- W razie potrzeby urządzenie czyścić wyłącznie lekko zwilżoną, niestrzępiącą się ściereczką.
- Aby oczyścić stopę żelazka z osadów kamienia lub innych zanieczyszczeń, wystarczy przetrzeć stopę welnianą lub materiałową szmatką nasączoną mieszkanką wody i octu.
- Do czyszczenia nie należy stosować żrących roztworów, ani środków ścierających.

Odkamienianie

- W zależności od zawartości wapnia w wodzie w urządzeniu tworzą się osady kamienia. Z tego powodu należy regularnie czyścić/odkamieniać urządzenie.
- **Gwarancja traci ważność w przypadku urządzeń, które nie działają prawidłowo z powodu nieprzeprowadzania odkamieniania.**
- Urządzenie posiada automatyczną funkcję przypomnienia, gdy konieczne jest odkamienianie. Wskaźnik **Self clean** miga i słuchać sygnały dźwiękowe.
- Umieścić urządzenie w pobliżu zlewu

lub umywalki.

- Napelnić zbiornik na wodę do oznaczenia Max wodą. Nie wlewać roztworu do odkamieniania ani innych środków czyszczących!
- Umieścić urządzenie na powierzchni do odstawiania i podłączyć wtyczkę do gniazdka.
- Włączyć urządzenie i ustawić gałkę regulatora na dowolną pozycję.
- Urządzenie należy trzymać w pozycji poziomej nad zlewem lub umywalką.
- Nacisnąć przycisk wyboru  na około 3 sekundy. Wskaźnik **Self clean** miga, rozlegają się sygnały dźwiękowe oraz odgłosy pompy.
- Urządzenie poruszać na boki, aż zgaśnie lampka **Self clean**, ucichną sygnały dźwiękowe oraz przestanie wydobywać się para lub gorąca woda. Trwa to około 4 minuty. Urządzenie wyłącza się automatycznie.
- Procesu odkamieniania nie można przerwać.
- Po odkamienianiu wyciągnąć wtyczkę i odstawić żelazko do ostygnięcia na podstawę.
- Pozostawić żelazko do wystygnięcia, a następnie przetrzeć płytę prasującą wilgotną szmatką nie pozostawiającą włókien.

Przechowywanie

- Odłączyć wtyczkę od gniazdka i poczekać na ostygnięcie urządzenia.
- Zdjąć zbiornik na wodę i wylać pozostałą wodę.
- Aby odstawić żelazko, postawić je na powierzchni do odstawiania na podstawie i zablokować za pomocą przycisku blokady .

Utylizacja



Urządzenia oznaczone powyższym symbolem należy utylizować osobno, a nie wraz ze zwykłymi odpadkami z gospodarstwa domowego. Urządzenia takie zawierają bowiem cenne materiały, które można poddać recyklingowi. Odpowiednia utylizacja takich urządzeń pomaga w ochronie środowiska i zdrowia człowieka. Szczegółowych informacji na ten temat udzielają lokalne władze lub sklepy prowadzące sprzedaż detaliczną.

Σταθμός σιδερώματος

Οδηγίες χρήσης

Πριν χρησιμοποιήσετε τη συσκευή, διαβάστε προσεκτικά τις ακόλουθες οδηγίες χρήσης και φυλάξτε το παρόν εγχειρίδιο για μελλοντική χρήση. Η συσκευή πρέπει να χρησιμοποιείται από άτομα που να γνωρίζουν αυτές τις οδηγίες.

Σύνδεση με την κεντρική παροχή ηλεκτρικού ρεύματος

Η συσκευή αυτή πρέπει να συνδέεται μόνο με γειωμένη πρίζα, εγκατεστημένη σύμφωνα με τις ισχύουσες διατάξεις. Βεβαιωθείτε ότι η τάση του ηλεκτρικού ρεύματος που χρησιμοποιείτε συμβαδίζει με αυτή που αναγράφεται στη συσκευή. Το προϊόν αυτό έχει κατασκευαστεί σύμφωνα με όλες τις ισχύουσες οδηγίες της ΕΕ σχετικά με την αναγραφή στοιχείων.

Χαρακτηριστικά

1. Σίδηρο
2. Λυχνία ελέγχου
3. Κουμπί ατμού
4. Λαβή
5. Περιστροφικός διακόπτης
6. Εύκαμπτος σωλήνας σύνδεσης
7. Πίνακας ελέγχου
8. Ηλεκτρικό καλώδιο με φως
9. Πινακίδα κατασκευαστή (κάτω πλευρά συσκευής)
10. Δοχείο νερού
11. Άνοιγμα πλήρωσης νερού
12. Πλάκα σιδερώματος
13. Επιφάνεια απόθεσης για το σίδηρο
14. Πλήκτρο ασφάλισης σιδήρου

Προσοχή: Κανόνες ασφάλειας

- Χρησιμοποιείτε τη συσκευή μόνο υπό επίβλεψη. Δεν επιτρέπεται να αφήνετε τη συσκευή χωρίς επιτήρηση όταν το φως είναι συνδεδεμένο στην πρίζα.
- Δεν επιτρέπεται η χρήση της συσκευής, αν έχει πέσει κάτω και παρουσιάζει ορατές ζημιές ή διαρροή.
- Χρησιμοποιείτε και αποθέτετε τη συσκευή πάνω σε μια επίπεδη, σταθερή και αδιάβροχη επιφάνεια.
- Αποθέτετε το σίδηρο μόνο πάνω στην επιφάνεια απόθεσης της βάσης. Μην το αφήνετε ποτέ πλαγιασμένο.
- Για την αποφυγή κινδύνων και την τήρηση των κανονισμών ασφαλείας, επισκευές στη συσκευή,

στο ηλεκτρικό καλώδιο και στον εύκαμπτο σωλήνα σύνδεσης επιτρέπεται να εκτελεί μόνο η υπηρεσία εξυπηρέτησης πελατών μας. Συνεπώς, σε περίπτωση επισκευής, στείλτε τη συσκευή στην υπηρεσία εξυπηρέτησης πελατών μας (βλ. ξεχωριστή Δήλωση εγγύησης).

- Πριν καθαρίσετε τη συσκευή, βεβαιωθείτε ότι είναι αποσυνδεδεμένη από το ηλεκτρικό ρεύμα και ότι έχει κρυώσει εντελώς.
- Για να μην πάθετε ηλεκτροπληξία, μη χρησιμοποιείτε ποτέ νερό και μη βυθίζετε ποτέ τη συσκευή στο νερό.
- Αποσυνδέετε το φως από την πρίζα πριν να γεμίσετε το δοχείο νερού με νερό.
- Η συσκευή αυτή μπορεί

- να χρησιμοποιηθεί από παιδιά (τουλάχιστον 8 ετών) και από άτομα με μειωμένες φυσικές, αισθητήριες ή διανοητικές ικανότητες ή χωρίς πείρα και γνώσεις, με την προϋπόθεση ότι επιτηρούνται ή τους έχουν δοθεί οδηγίες σχετικά με τη χρήση της συσκευής και κατανοούν πλήρως όλους τους εμπλεκόμενους κίνδυνους και προφυλάξεις για την ασφάλεια.
- Τα παιδιά δεν πρέπει να επιτρέπεται να παίζουν με τη συσκευή.
 - Δεν πρέπει να επιτρέπεται στα παιδιά να εκτελούν οποιαδήποτε εργασία καθαρισμού ή συντήρησης στη συσκευή εκτός εάν επιτηρούνται και είναι τουλάχιστον 8 ετών.
 - Η συσκευή και το ηλεκτρικό

καλώδιο πρέπει να φυλάσσονται μακριά από παιδιά κάτω των 8 ετών κατά την ενεργοποίηση ή την ψύξη.

- Πριν να αποθηκεύσετε τη συσκευή, αφήστε την να κρυώσει εντελώς.
- **Προσοχή!** Τα παιδιά πρέπει να παραμένουν μακριά από τα υλικά συσκευασίας, επειδή είναι δυνητικώς επικίνδυνα, π.χ. κίνδυνος ασφυξίας.
- Μην θέτετε τη συσκευή σε λειτουργία αν το ηλεκτρικό καλώδιο ή ο εύκαμπτος σωλήνας σύνδεσης έχουν υποστεί υπερβολική καταπόνηση από τράβηγμα. Μια ζημιά δεν είναι πάντα αναγνωρίσιμη εξωτερικά. Γι' αυτό, αναθέστε τον έλεγχο της συσκευής σε κάποιον ειδικό πριν από

την επόμενη χρήση

-  Αυτό το σύμβολο υποδεικνύει ότι κατά τη λειτουργία της συσκευής αναπτύσσονται υψηλές θερμοκρασίες στο περίβλημα και στην πλάκα σιδερώματος, οι οποίες προκαλούν εγκαύματα σε περίπτωση επαφής. Πιθανοί κίνδυνοι μπορεί, επίσης, να προκύψουν από τον εξερχόμενο ατμό ή το καυτό νερό. Μην στρέψετε τον ατμό προς την κατεύθυνση ανθρώπων. Για τον χειρισμό χρησιμοποιείτε μόνο τη διαθέσιμη χειρολαβή.
- Το σίδερο θα πρέπει να τοποθετείται μόνο σε θερμοανθεκτικές επιφάνειες, ποτέ κοντά σε ζεστές επιφάνειες (π.χ. εστίες κουζίνας) ή κοντά σε γυμνές φλόγες.
- Το ηλεκτρικό καλώδιο και ο εύκαμπτος σωλήνας σύνδεσης δεν επιτρέπεται να έρχονται σε επαφή με καυτά τμήματα της συσκευής και δεν πρέπει να τυλιγονται γύρω από τη συσκευή.
- Μετά τη χρήση, πριν να μετακινήσετε,

να καθαρίσετε ή να αποθηκεύσετε τη συσκευή πρέπει να την αφήσετε να κρυώσει μέχρι να φτάσει σε θερμοκρασία δωματίου.

- Μην μεταφέρετε ποτέ την κλειδωμένη συσκευή κρατώντας την από τη λαβή του σίδερου. Να την πιάνετε πάντα κάτω από το δοχείο νερού.
- **Βγάζετε πάντοτε το καλώδιο από την πρίζα**
 - μετά τη χρήση,
 - σε περίπτωση βλάβης,
 - πριν καθαρίσετε τη συσκευή.
- Για να αφαιρέσετε τη συσκευή από την παροχή ρεύματος, μην τραβάτε το καλώδιο τροφοδοσίας, πιάστε και τραβήξτε το φις από την πρίζα. Μην αγγίζετε το φις με υγρά χέρια.
- Δεν αναλαμβάνουμε καμία ευθύνη για ζημιές που προκαλούνται λόγω λανθασμένης χρήσης ή επειδή δεν έχουν τηρηθεί οι οδηγίες.

Ορθή χρήση

- Η συσκευή χρησιμοποιείται για το σιδέρωμα υφασμάτων με θερμότητα και ατμό.
- Δεν επιτρέπεται να σιδερώνετε τα υφάσματα ενώ τα φοράτε.
- Η συσκευή προορίζεται για οικιακή χρήση και για παρόμοιες εφαρμογές, όπως για παράδειγμα
 - σε καταστήματα, γραφεία και παρόμοια εργασιακά περιβάλλοντα,
 - σε γεωργικές επιχειρήσεις,
 - από πελάτες ξενοδοχείων, πανδοχείων και άλλων συναφών καταλυμάτων,
 - σε ξενώνες που σερβίρουν πρωινό.

Γέμισμα με νερό

- Γεμίζετε μόνο με φρέσκο, καθαρό νερό βρύσης ή αποσταγμένο νερό. Μην χρησιμοποιείτε νερό από στεγνωτήριο ρούχων, νερό με πρόσθετα, αρωματισμένο νερό, απορρυπαντικά κ.λπ.
- Η συσκευή είναι σε μεγάλο βαθμό ανθεκτική στα άλατα για νερό με έως μέτριο βαθμό σκληρότητας. Αν το νερό της βρύσης είναι σκληρό, συνιστούμε τη χρήση αφαλατωμένου νερού. Αν δεν γνωρίζετε τον βαθμό σκληρότητας του νερού, ζητήστε σχετικές πληροφορίες από την αρμόδια εταιρεία ύδρευσης.
- Βεβαιωθείτε ότι το φις **δεν** είναι συνδεδεμένο στην πρίζα.
- Πιάστε την εσοχή λαβής του δοχείου νερού και αφαιρέστε το δοχείο νερού προς τα εμπρός.
- Γεμίστε το δοχείο νερού με νερό έως την ένδειξη Max (μέγ. 1,8 l) μέσα από το άνοιγμα στο μέσο του δοχείου.
- Τοποθετήστε το δοχείο νερού από το μπροστινό μέρος στη βάση, μέχρι να ασφαλίσει με έναν χαρακτηριστικό ήχο.
- Για σιδέρωμα χωρίς ατμό, το δοχείο μπορεί να είναι άδειο.

Γενικές πληροφορίες για το σιδέρωμα

- Πάντοτε να ελέγχετε πρώτα αν υπάρχει ετικέτα με οδηγίες για το σιδέρωμα στο ρούχο που πρόκειται να σιδερωθεί.
- Τα σύμβολα του σιδερώματος ερμηνεύονται ως ακολούθως:
 - συνθετικά (χαμηλή θερμοκρασία)
 - μεταξωτά και μάλλινα (μεσαία θερμοκρασία)

- βαμβακερά και λινά (υψηλή θερμοκρασία)
- Αυτές οι σημάσεις βρίσκονται επίσης ως σύμβολα με κουκκίδες στον περιστροφικό διακόπτη του σίδερου.
- Τα πλυμένα ρούχα που πρόκειται να σιδερωθούν πρέπει να κατανέμονται ανάλογα με τη θερμοκρασία σιδερώματος που απαιτεί η σύνθεσή τους.
- Όταν σιδερώνετε πολύ ευαίσθητα υφάσματα ή όταν δεν είστε βέβαιοι για το ύφασμα, μπορείτε να σιδερώσετε με προσοχή δοκιμαστικά ένα σημείο που δεν φαίνεται, π.χ. το εσωτερικό μιας ραφής. Ξεκινάτε πάντοτε με τη χαμηλότερη θερμοκρασία.
- Αν τα πλυμένα ρούχα έχουν στεγνώσει σε στεγνωτήριο πριν το σιδέρωμα, πρέπει να ρυθμίζεται η θερμοκρασία στο «iron dry». Τα πολύ στεγνά υφάσματα σιδερώνονται δύσκολα.

Πριν χρησιμοποιήσετε τη συσκευή για πρώτη φορά



Πριν από την πρώτη χρήση καθαρίστε τη συσκευή, όπως περιγράφεται στην ενότητα “Καθαρισμός και φροντίδα - Αφαλάτωση”. Με αυτόν τον τρόπο απομακρύνονται τυχόν υπολείμματα σκόνης από την πλάκα σιδερώματος και περιορίζεται η χαρακτηριστική οσμή της συσκευής. Φροντίστε για τον επαρκή αερισμό του χώρου κατά τη διαδικασία.

Λειτουργία ECO & MAX

Μετά την ενεργοποίηση, η συσκευή βρίσκεται στη λειτουργία Eco. Για να μεταβείτε στη λειτουργία Max με μέγιστη



παροχή ατμού, πιέστε το πλήκτρο **Mode**.

Αυτόματη απενεργοποίηση

- Αν το σίδερο δεν μετακινηθεί για 10 λεπτά, η συσκευή απενεργοποιείται. Η λυχνία ελέγχου  στο σίδερο αναβοσβήνει.
- Για επανενεργοποίηση πιέστε το πλήκτρο .
- Αν το σίδερο δεν μετακινηθεί, η συσκευή απενεργοποιείται πλήρως έπειτα από 10 ακόμη λεπτά και πρέπει να γίνει επανεκκίνηση.

Σιδέρωμα

- Γεμίστε το δοχείο νερού όπως περιγράφεται στην ενότητα “Πλήρωση με νερό”.
- Τοποθετήστε το σίδερο στην επιφάνεια απόθεσης της βάσης και συνδέστε το φως στην πρίζα.
- Πιέστε το πλήκτρο **Power** για περ. 1 δευτερόλεπτο.
- Η λυχνία ελέγχου στο σίδερο αναβοσβήνει και η λειτουργία **ECO** ανάβει.
- Αν θέλετε, μπορείτε να χρησιμοποιήσετε το πλήκτρο **Mode** για να επιλέξετε τη λειτουργία **MAX**.
- Ρυθμίστε την επιθυμητή θερμοκρασία στον περιστροφικό διακόπτη λαμβάνοντας υπόψη τα σύμβολα σιδερώματος.
- Η συσκευή προθερμαίνεται και η λυχνία ελέγχου στο σίδερο αναβοσβήνει. Μόλις επιτευχθεί η επιθυμητή θερμοκρασία, η λυχνία ελέγχου στο σίδερο ανάβει σταθερά. Αυτή η διαδικασία διαρκεί περ. 60 δευτερόλεπτα.

- Πιέστε το πλήκτρο ασφάλισης  στη βάση και αφαιρέστε το σίδερο.
- Το σιδέρωμα με ατμό είναι εφικτό μόνο σε υψηλότερες θερμοκρασίες. Στη θέση  του περιστροφικού διακόπτη δεν εξέρχεται ατμός.
- Για σιδέρωμα με ατμό κρατήστε πατημένο το πλήκτρο .
- Συμβουλή!

Πριν να σιδερώσετε ρούχα, σιδερώστε πάνω σε ένα παλιό πανί και πιέστε επανειλημμένα το πλήκτρο  για να απομακρύνετε τυχόν υπολείμματα σκόνης από τα ανοίγματα εξόδου ατμού.

- Μετά τη χρήση, τοποθετήστε το σίδερο πάνω στην επιφάνεια απόθεσης της βάσης και περιμένετε λίγο, μέχρι να σταματήσει να βγάζει ατμό το σίδερο.
- Απενεργοποιήστε τη συσκευή πιέζοντας το πλήκτρο **Power**.
- Αποσυνδέστε το φις από την πρίζα.
- Πριν να μετακινήσετε, να καθαρίσετε ή να αποθηκεύσετε τη συσκευή, πρέπει να την αφήσετε να κρυώσει μέχρι να φτάσει σε θερμοκρασία δωματίου.
- Πριν από την αποθήκευση, πιέστε το πλήκτρο ασφάλισης  για να στερεώσετε το σίδερο.

Εξαγωγή ατμού

- Κατά την εκτόξευση ατμού εξέρχεται από την πλάκα σιδερώματος μια ισχυρή ριπή καυτού ατμού. Αυτό διευκολύνει το σιδέρωμα επίμονων τσακίσεων.
- Η λειτουργία ατμού μπορεί επίσης να χρησιμοποιηθεί όταν κρατάτε το σίδερο κάθετα, για να επαναφέρετε την επιφάνεια στα υφάσματα.
- Για την εκτόξευση ατμού, μετακινήστε

τον περιστροφικό διακόπτη στη θέση SHOT και περιμένετε να ανάψει σταθερά η λυχνία ελέγχου του σίδερου.

- Έπειτα, πιέστε το πλήκτρο . Εκτοξεύεται μια ριπή ατμού.
- Πριν από κάθε νέα ριπή ατμού, περιμένετε να ανάψει σταθερά η λυχνία ελέγχου στο σίδερο.

Γενική φροντίδα και καθαρισμός

- Πριν καθαρίσετε τη συσκευή, βεβαιωθείτε ότι είναι αποσυνδεδεμένη από το ηλεκτρικό ρεύμα και ότι έχει κρυώσει εντελώς.
- Για να μην πάθετε ηλεκτροπληξία, μη χρησιμοποιείτε ποτέ νερό και μη βυθίζετε ποτέ τη συσκευή στο νερό.
- Αν είναι απαραίτητο, σκουπίστε τη συσκευή μόνο με ένα ελαφρώς νοτισμένο, άχνουδο πανί.
- Για να καθαρίσετε την πλάκα σιδερώματος από άλατα ή άλλα υπολείμματα, αρκεί να τρίψετε την πλάκα με ένα μάλλινο ή υφασμάτινο πανί, εμποτισμένο σε μείγμα ξιδιού-νερού.
- Μη χρησιμοποιείτε διαβρωτικά ή δυνατά απορρυπαντικά διαλύματα.

Αφαλάτωση

- Ανάλογα με την περιεκτικότητα του νερού σε άλατα, σχηματίζονται επικαθίσεις αλάτων στη συσκευή. Για αυτόν τον λόγο, καθαρίζετε/αφαλάτωνατε τακτικά τη συσκευή.
- **Η εγγύηση παύει να ισχύει για συσκευές που δεν λειτουργούν άψογα λόγω ανεπαρκούς αφαλάτωσης.**

- Η συσκευή διαθέτει μια αυτόματη λειτουργία υπενθύμισης, όταν πρέπει να πραγματοποιηθεί αφαλάτωση. Η ένδειξη **Self clean** αναβοσβήνει και ακούγονται προειδοποιητικοί ήχοι.
- Τοποθετήστε τη συσκευή κοντά σε έναν νεροχύτη ή πιππήρα.
- Γεμίστε το δοχείο νερού με νερό μέχρι την ένδειξη **Max**. Μην γεμίζετε με διάλυμα αφαλάτωσης ή άλλα απορρυπαντικά!
- Τοποθετήστε τη συσκευή πάνω στην επιφάνεια απόθεσης και συνδέστε το φως σε μια πρίζα.
- Ενεργοποιήστε τη συσκευή και μετακινήστε τον περιστροφικό διακόπτη σε μια οποιαδήποτε θέση.
- Κρατήστε τη συσκευή σε οριζόντια θέση πάνω από έναν νεροχύτη ή πιππήρα.
- Πιέστε το πλήκτρο  για περ. 3 δευτερόλεπτα. Η ένδειξη **Self clean** αναβοσβήνει, ενώ ακούγονται προειδοποιητικοί ήχοι και θόρυβοι αντλίας.
- Κουνήστε τη συσκευή πέρα δώθε, μέχρι να σβήσει η λυχνία **Self clean**, να σταματήσουν οι προειδοποιητικοί ήχοι και να μην εξέρχεται πλέον ατμός ή καυτό νερό. Αυτό διαρκεί περ. 4 λεπτά. Η συσκευή απενεργοποιείται αυτόματα.
- Η διαδικασία αφαλάτωσης δεν μπορεί να διακοπεί.
- Μετά την αφαλάτωση αποσυνδέστε το φως από την πρίζα και τοποθετήστε το σίδερο στη βάση για να κρυώσει.
- Αφήστε την πλάκα να ψυχθεί πριν την καθαρίσετε με ένα ελαφρά βρεγμένο πανί χωρίς χνούδι.

Φύλαξη

- Τραβήξτε το φως από την πρίζα και αφήστε τη συσκευή να κρυώσει εντελώς.
- Αφαιρέστε το δοχείο νερού και αδειάστε το υπόλοιπο νερό.
- Τοποθετήστε το σίδερο πάνω στην επιφάνεια απόθεσης της βάσης για αποθήκευση και ασφαλίστε το με το πλήκτρο ασφαλίσης .

Απόρριψη



Οι συσκευές με αυτό το σύμβολο πρέπει να απορριφθούν ξεχωριστά από τα οικιακά απόβλητα, επειδή περιέχουν πολύτιμα υλικά που μπορούν να ανακυκλωθούν. Η σωστή διάθεση προστατεύει το περιβάλλον και την ανθρώπινη υγεία. Θα βρείτε πληροφορίες για το συγκεκριμένο θέμα από την τοπική σας αρμόδια αρχή ή έμπορο λιανικής.

SEVERIN Elektrogeräte GmbH

Röhre 27

D-59846 Sundern

Tel +49 2933 982-0

Fax +49 2933 982-1333

information@severin.com

MANUAL BA 003192 03/26
Technische Änderungen vorbehalten. /
Model specifications are subject to change.

